



COMUNE DI BOLOGNA

REGOLAMENTO VIARIO

(figure allegate)

INDICE

<i>Strada di scorrimento veloce</i>	<i>Figg. 1,2</i>
<i>Strada di scorrimento</i>	<i>Fig. 3</i>
<i>Strada di interquartiere di tipo A e tipo B</i>	<i>Figg. 4-9</i>
<i>Strada di quartiere</i>	<i>Figg. 10-15</i>
<i>Strada interzonale</i>	<i>Figg. 16-18</i>
<i>Strada locale</i>	<i>Figg. 19-21</i>
<i>Triangoli di visibilità</i>	<i>Figg. 22,23</i>
<i>Cigli dell'intersezione</i>	<i>Fig. 24</i>
<i>Corsie di manovra</i>	<i>Figg. 25,26</i>
<i>Rotatorie</i>	<i>Figg. 27-30</i>
<i>Segnaletica rotatorie</i>	<i>Figg. 31-33</i>
<i>Stalli di sosta</i>	<i>Figg. 34,35</i>
<i>Rastrelliera biciclette</i>	<i>Fig. 36</i>
<i>Fermate trasporto pubblico</i>	<i>Figg. 37-41</i>
<i>Moderazione traffico</i>	<i>Fig. 42</i>
<i>Disposizione sosta in prossimità di intersezioni</i>	<i>Fig. 43</i>
<i>Casa avanzata</i>	<i>Fig. 44</i>
<i>Attraversamenti ciclabili</i>	<i>Fig. 45</i>

SEZIONE TIPO STRADA DI SCORRIMENTO VELOCE

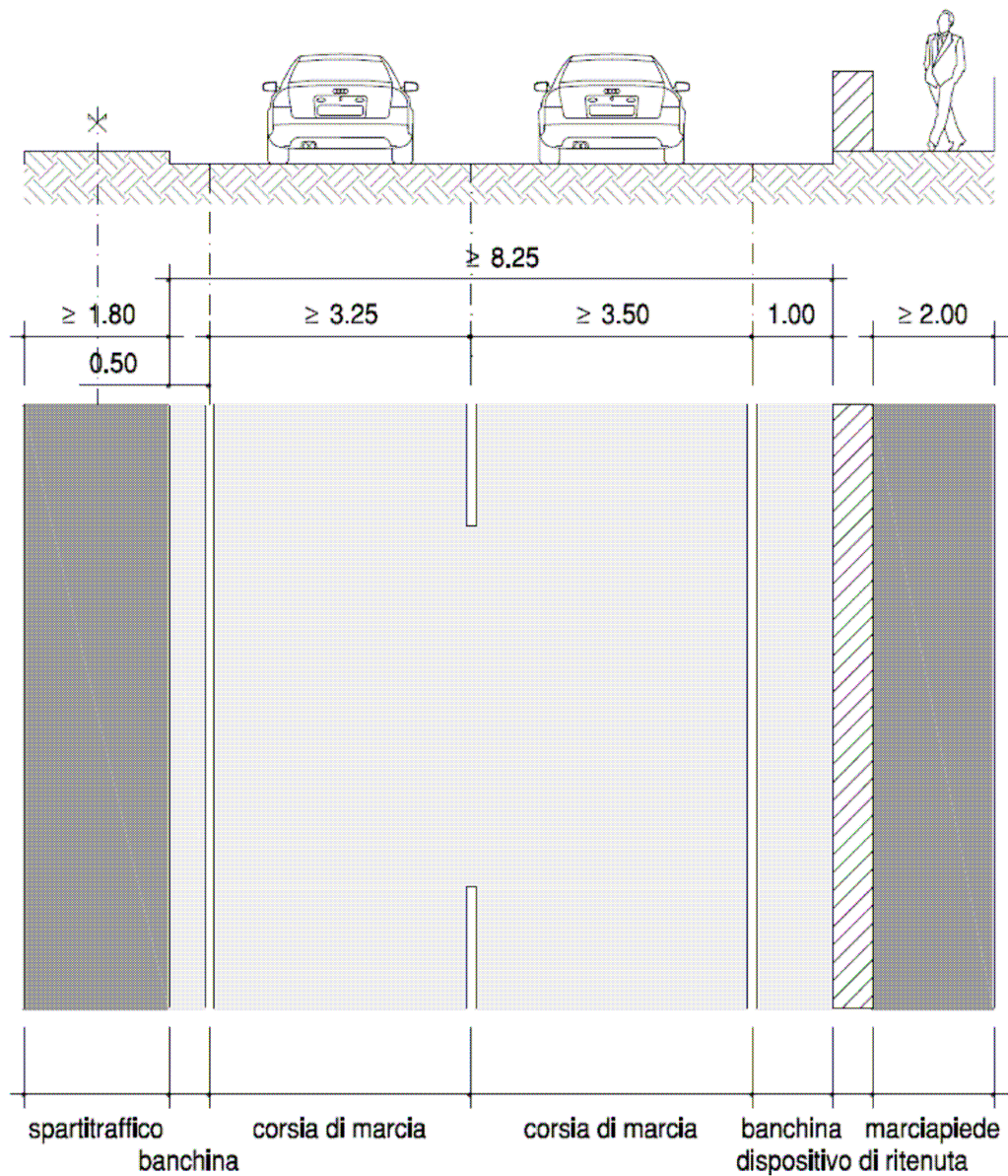

FIG. 1

SEZIONE TIPO STRADA DI SCORRIMENTO VELOCE

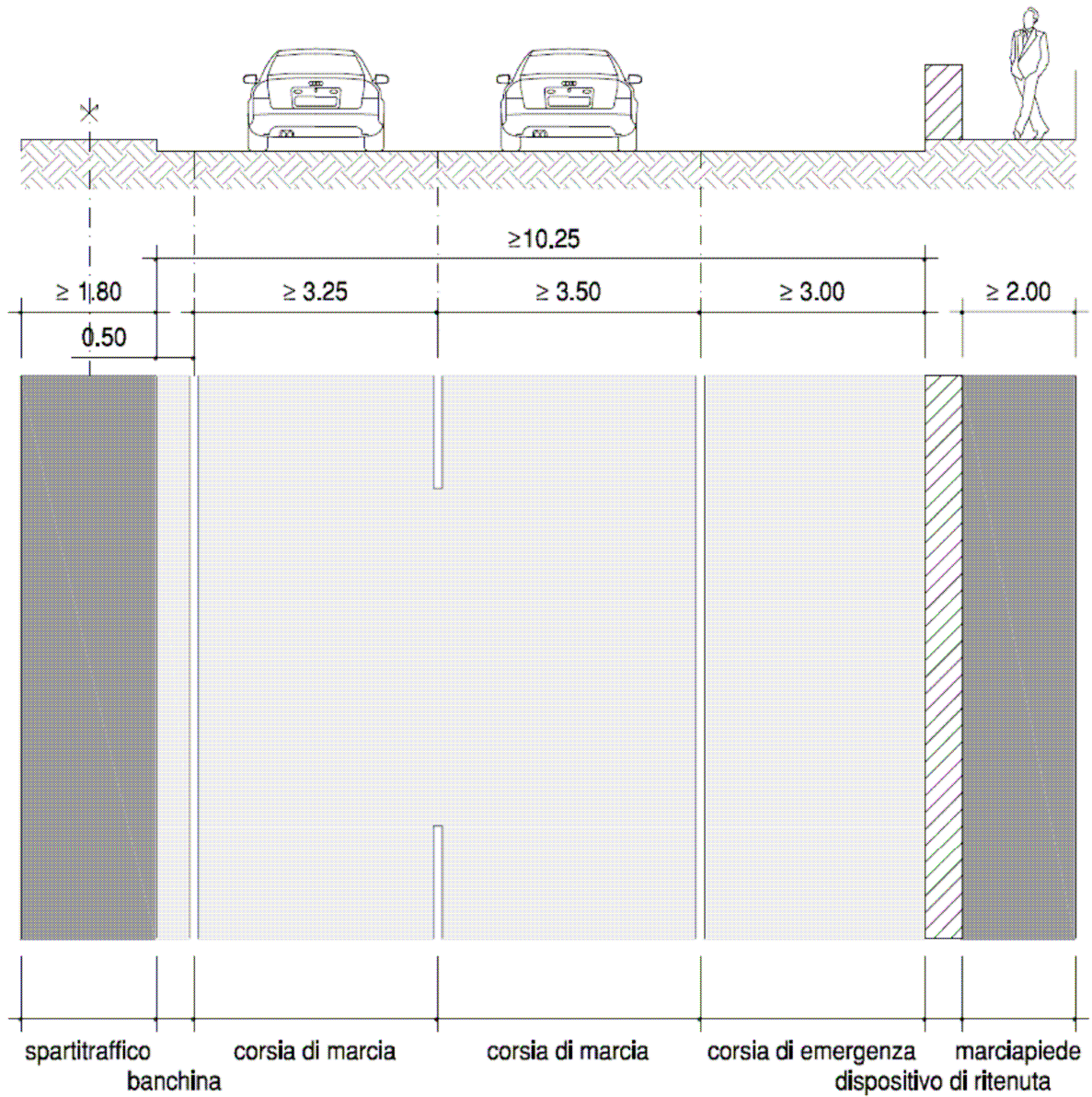

FIG. 2

SEZIONE TIPO STRADA DI SCORRIMENTO

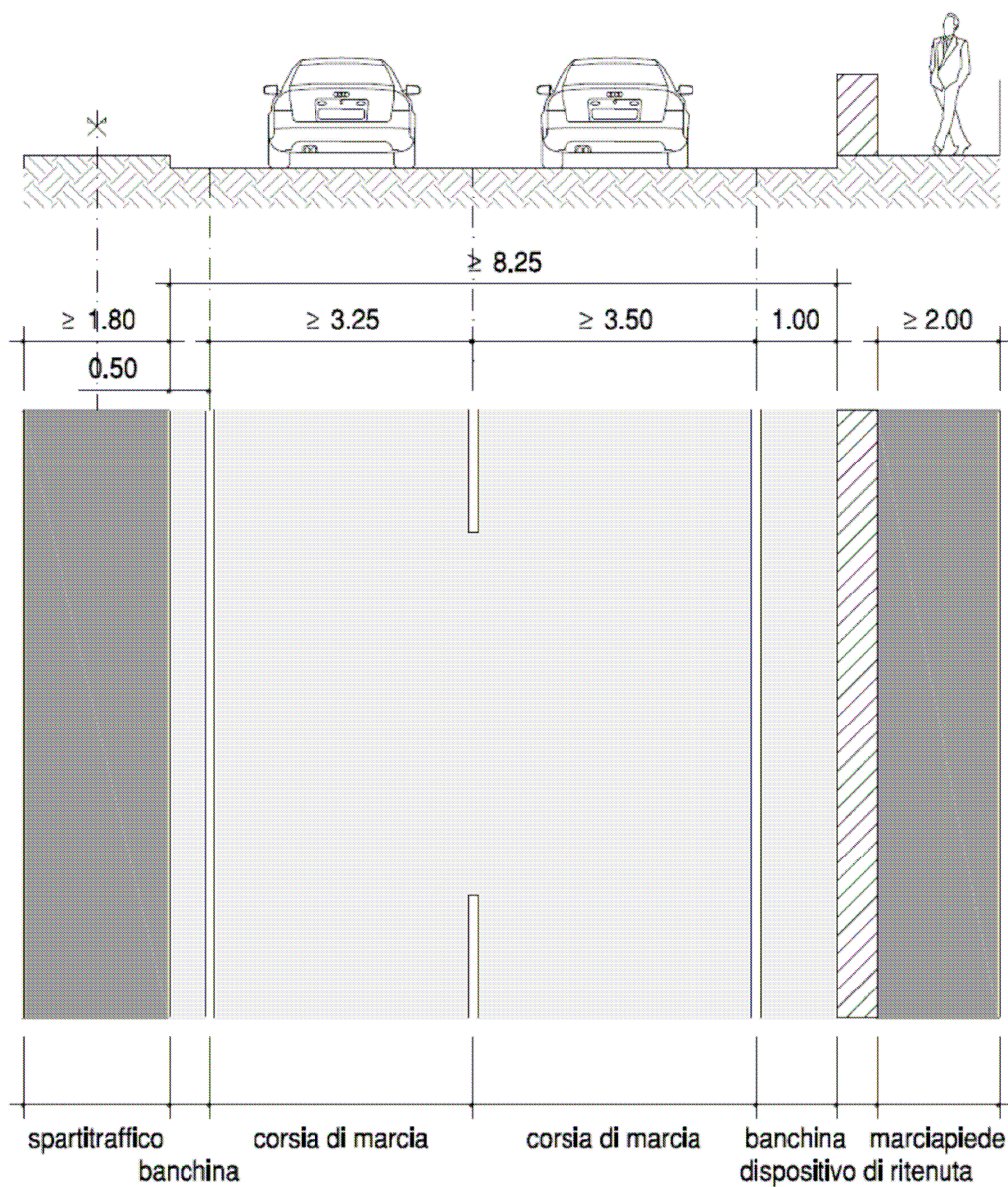
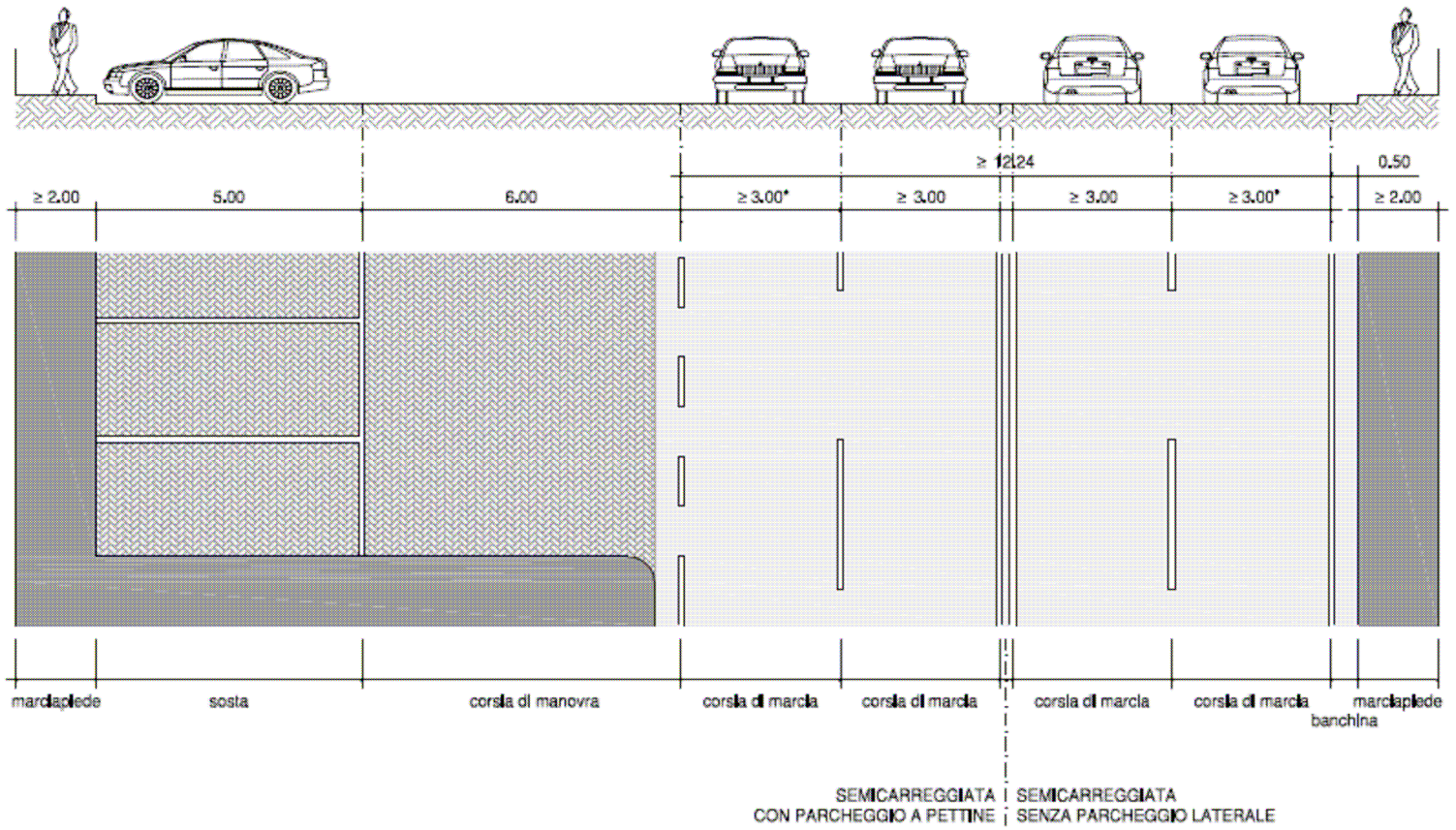

FIG. 3

SEZIONE TIPO STRADA DI INTERQUARTIERE TIPO A E TIPO B DUE CORSIE PER SENSO DI MARCIA



* larghezza corsia ≥ 3.50 in presenza di TPL o traffico pesante

FIG. 4

SEZIONE TIPO STRADA DI INTERQUARTIERE TIPO A E TIPO B DUE CORSIE PER SENSO DI MARCIA

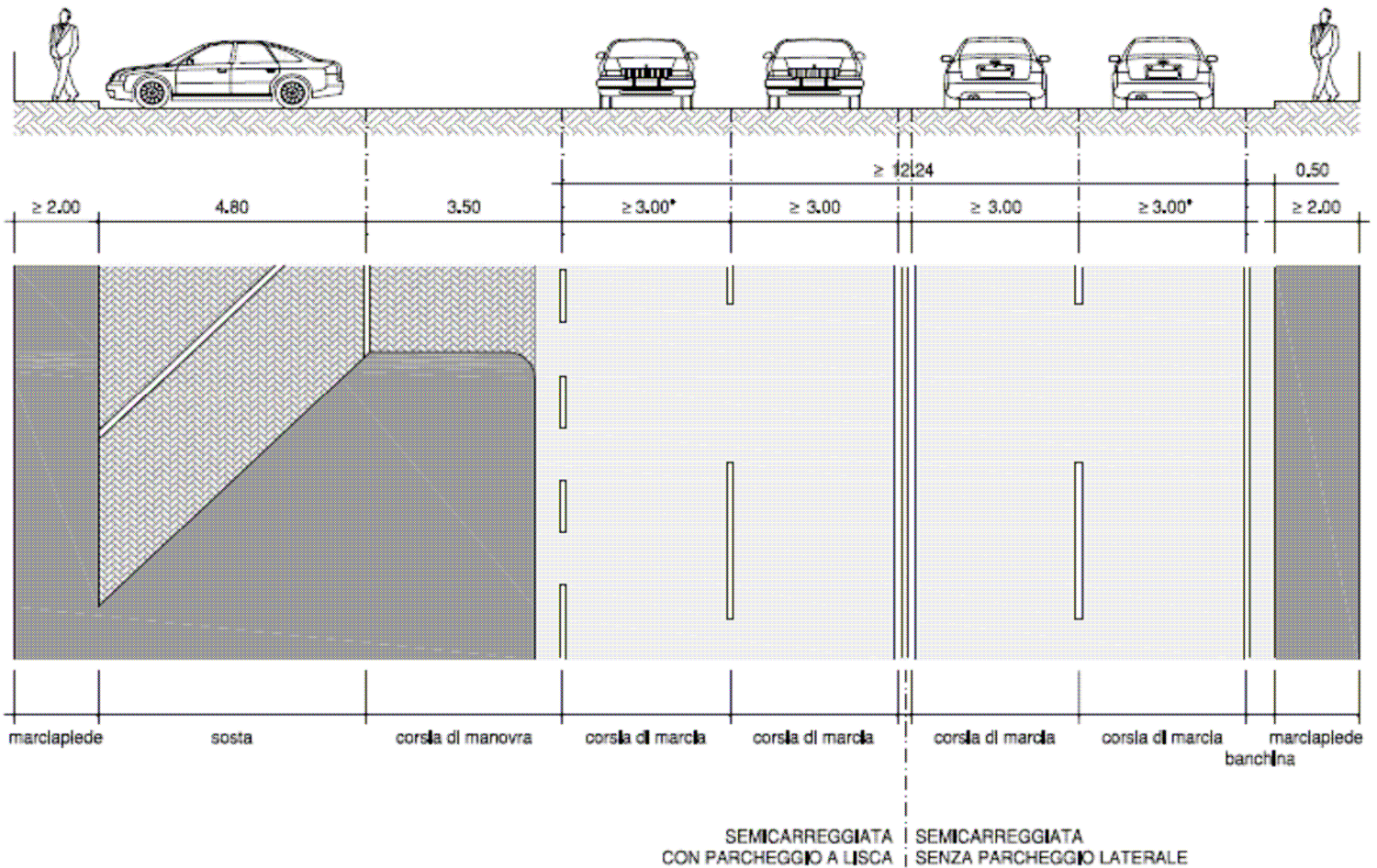

* larghezza corsia ≥ 3.50 in presenza di TPL o traffico pesante

FIG. 5

SEZIONE TIPO STRADA DI INTERQUARTIERE TIPO A E TIPO B DUE CORSIE PER SENSO DI MARCIA

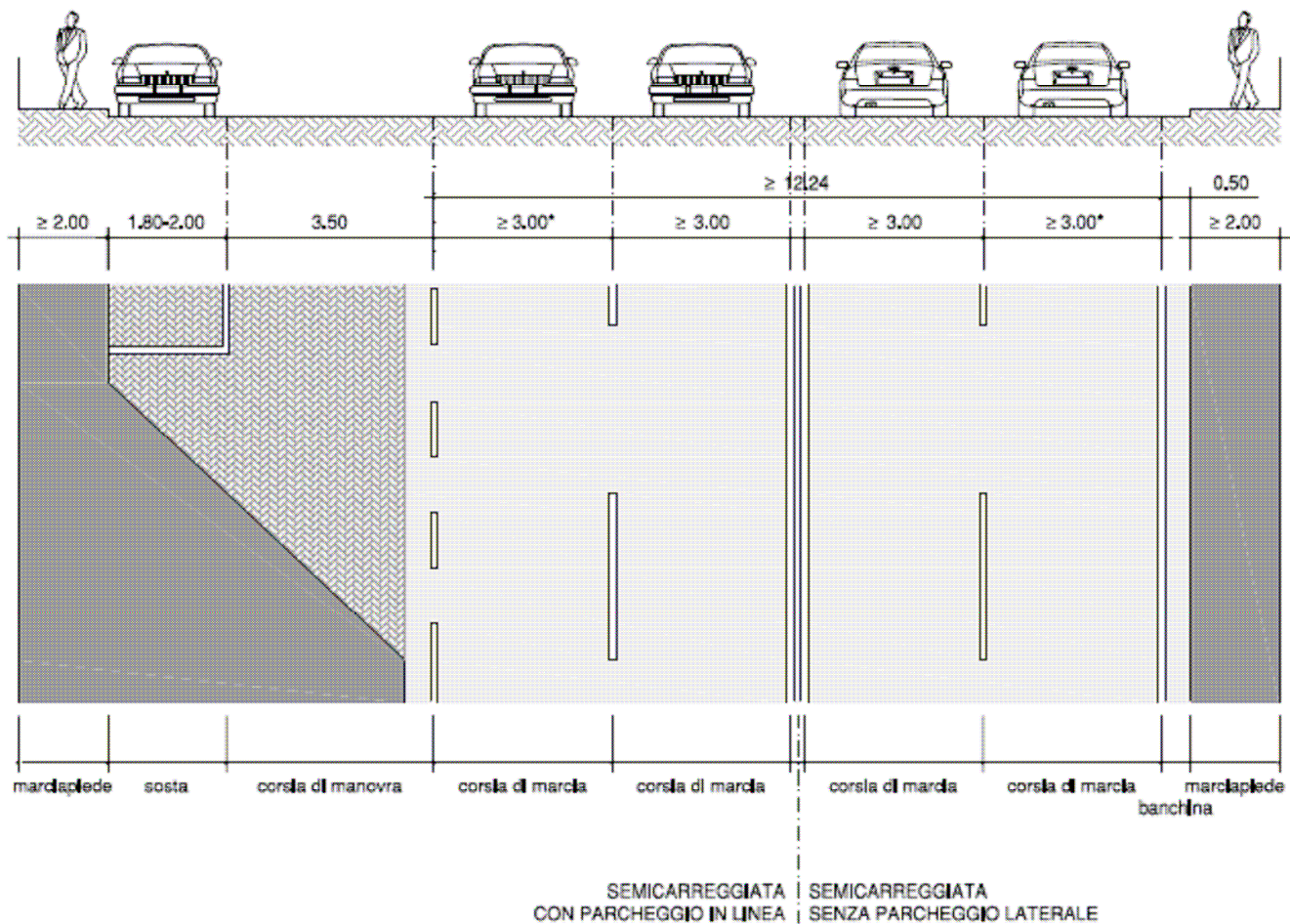

* larghezza corsia ≥ 3.50 in presenza di TPL o traffico pesante

FIG. 6

SEZIONE TIPO STRADA DI INTERQUARTIERE TIPO A E TIPO B UNA CORSIA PER SENSO DI MARCIA

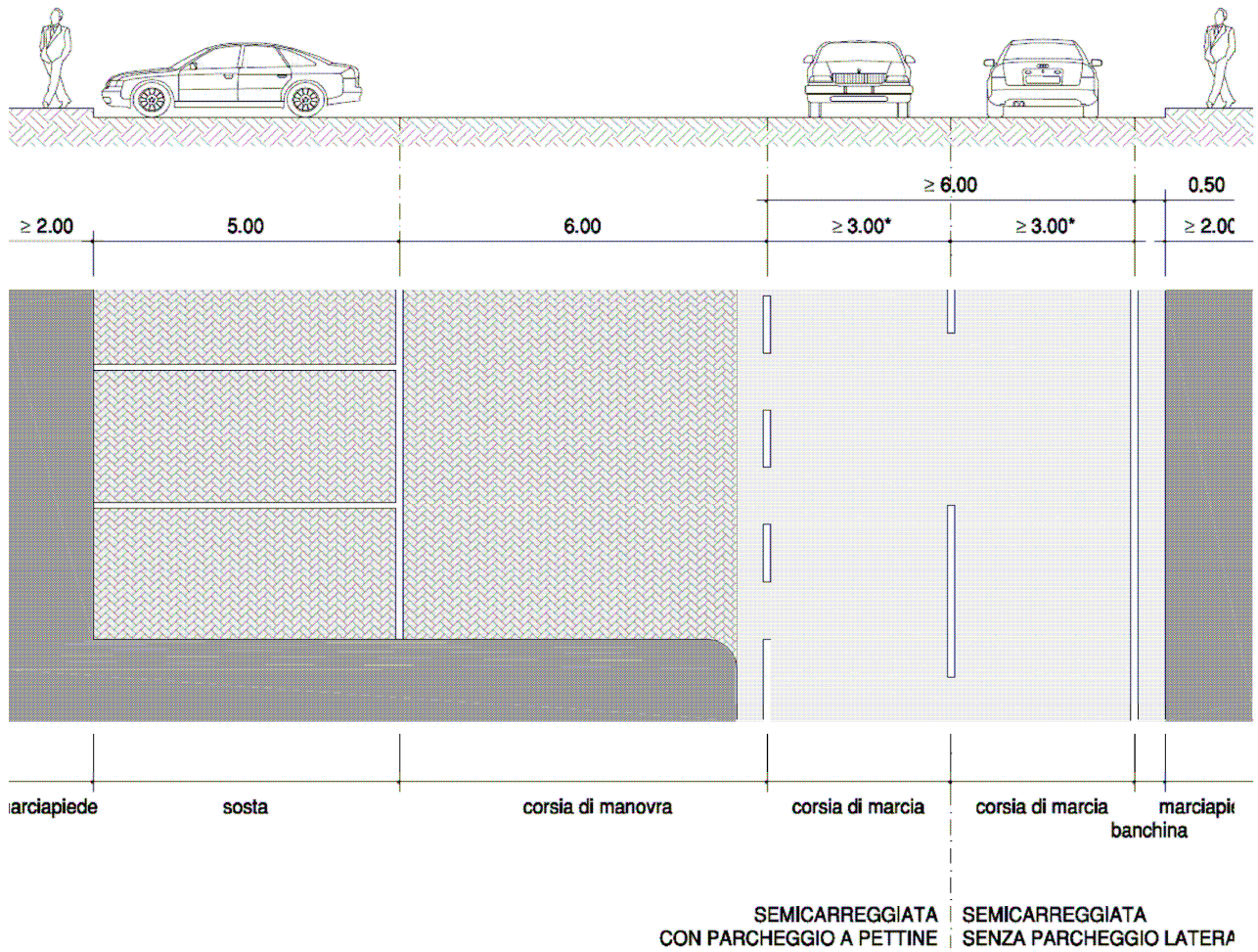

* larghezza corsia ≥ 3.50 in presenza di TPL o traffico pesante

FIG. 7

SEZIONE TIPO STRADA DI INTERQUARTIERE TIPO A E TIPO B UNA CORSIA PER SENSO DI MARCIA

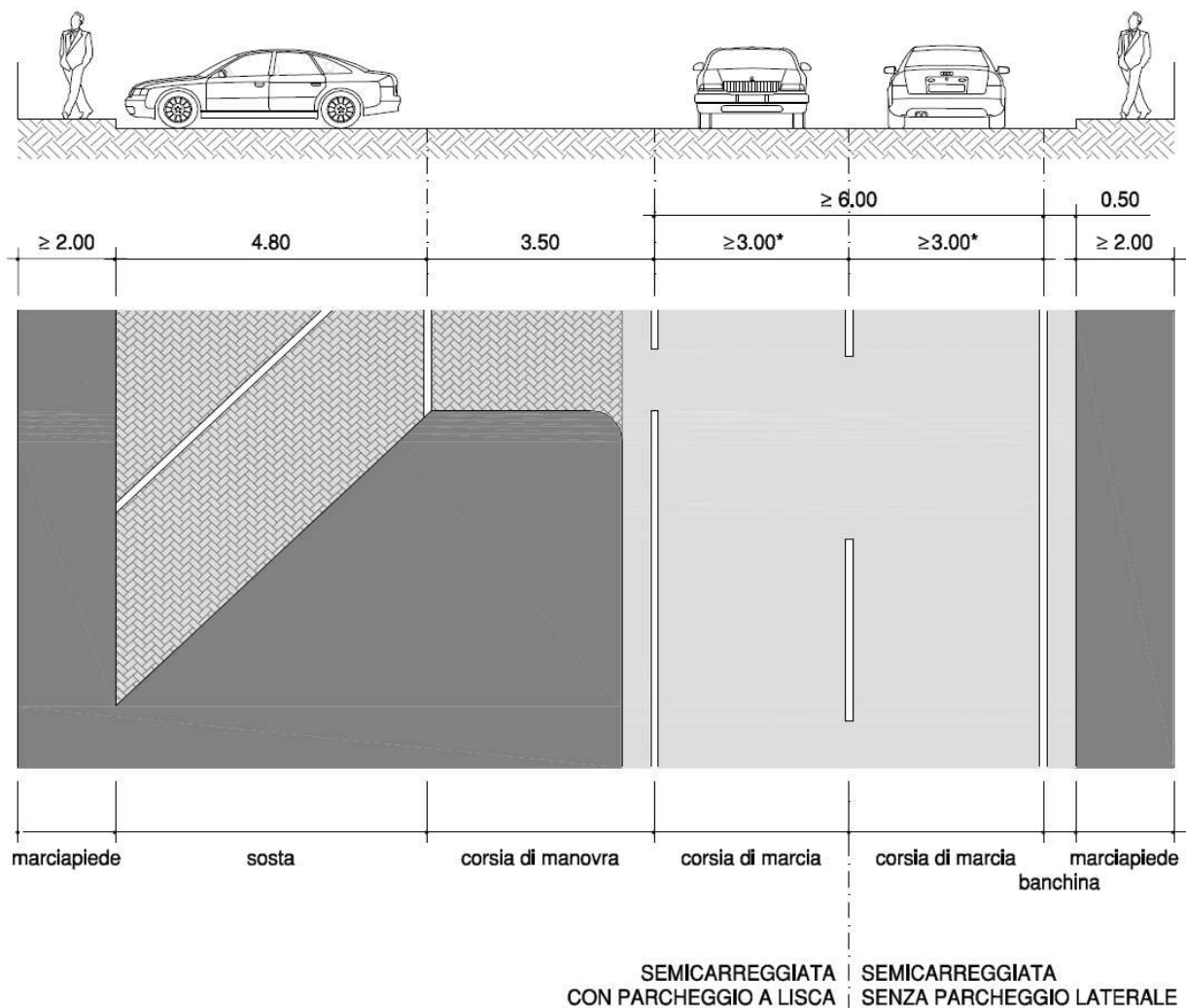

* larghezza corsia ≥ 3.50 in presenza di TPL o traffico pesante

FIG. 8

SEZIONE TIPO STRADA DI INTERQUARTIERE TIPO A E TIPO B UNA CORSIA PER SENSO DI MARCIA

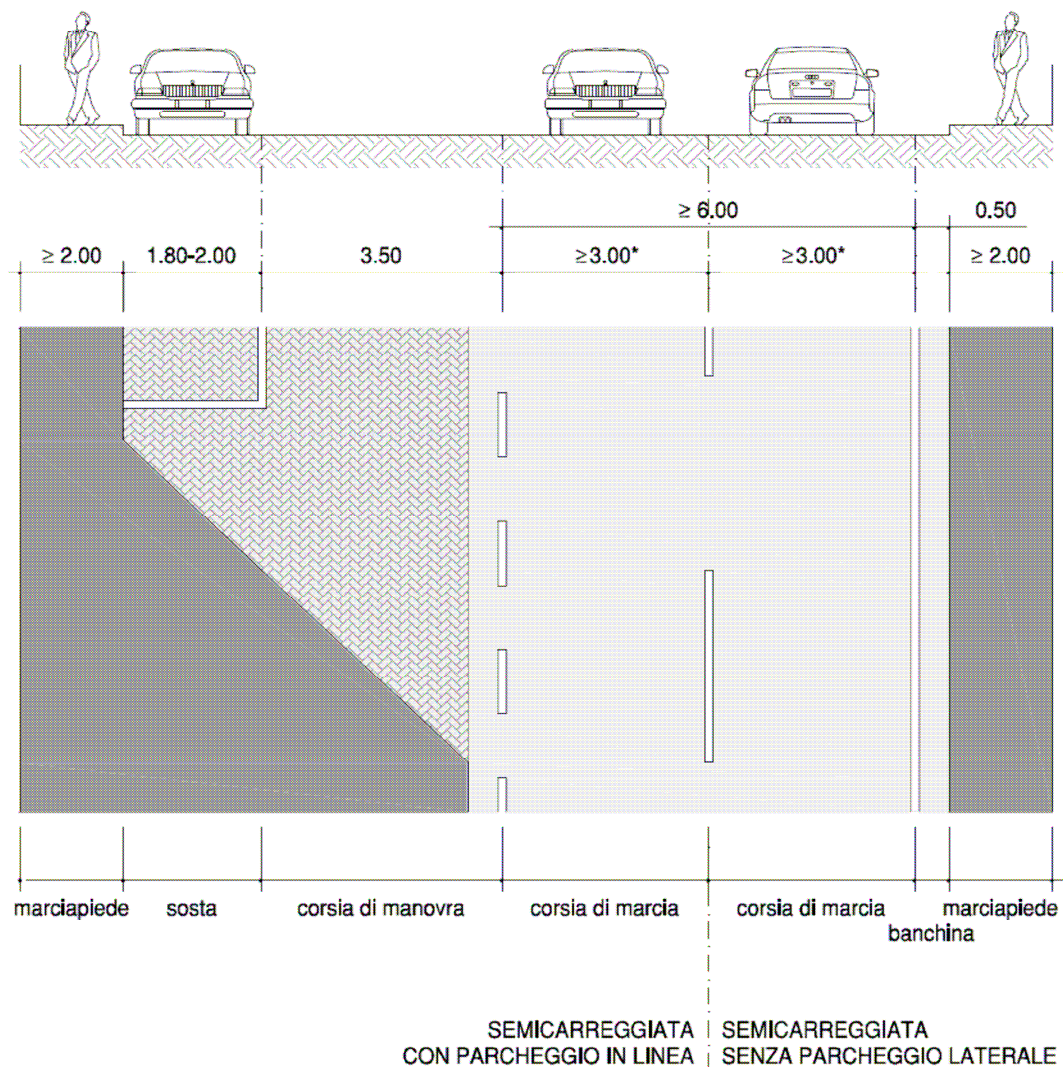

* larghezza corsia ≥ 3.50 in presenza di TPL o traffico pesante

FIG. 9

SEZIONE TIPO STRADA DI QUARTIERE UNA CORSIA PER SENSO DI MARCIA

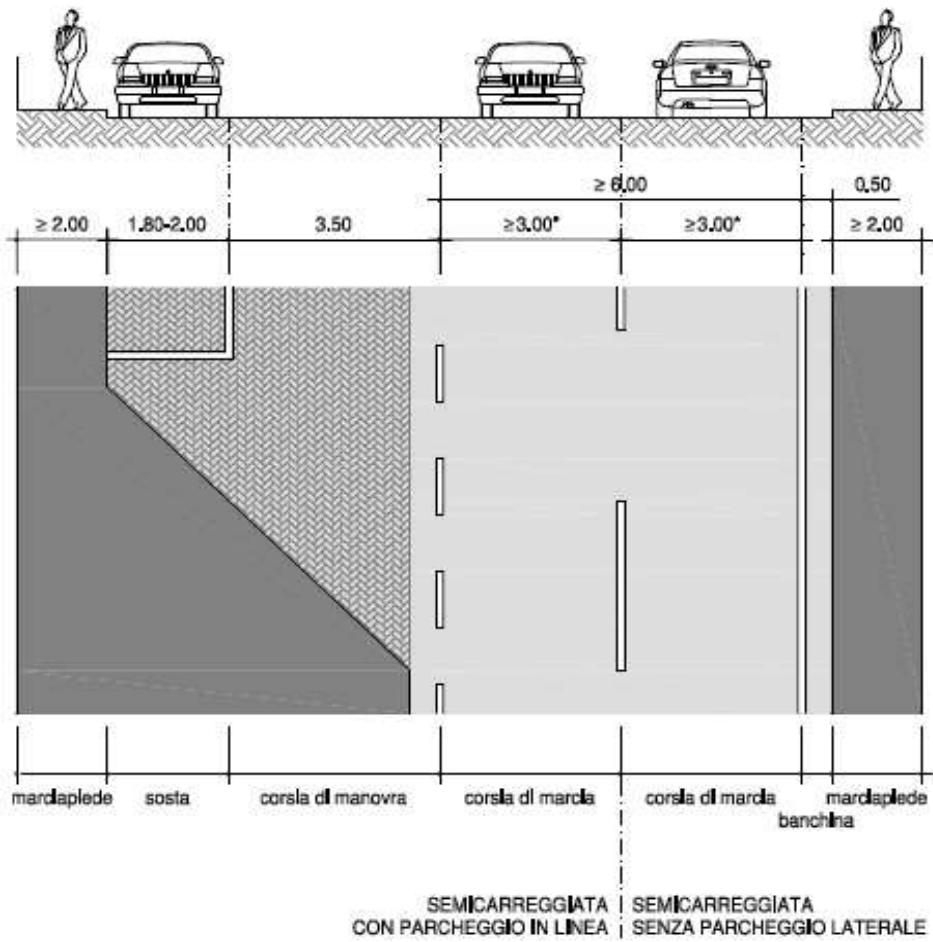

* larghezza corsia ≥ 3.50 in presenza di TPL o traffico pesante

FIG. 10

SEZIONE TIPO
STRADA DI QUARTIERE
UNA CORSIA PER SENSO DI MARCIA

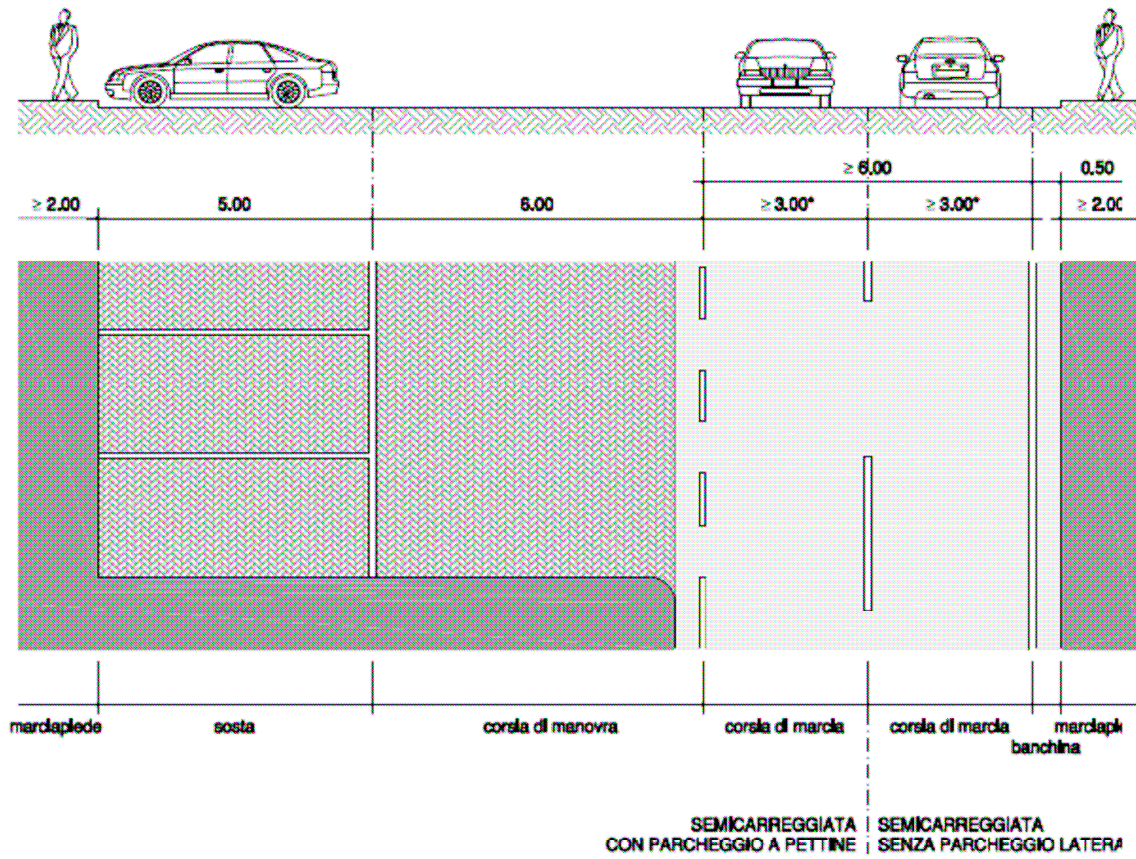
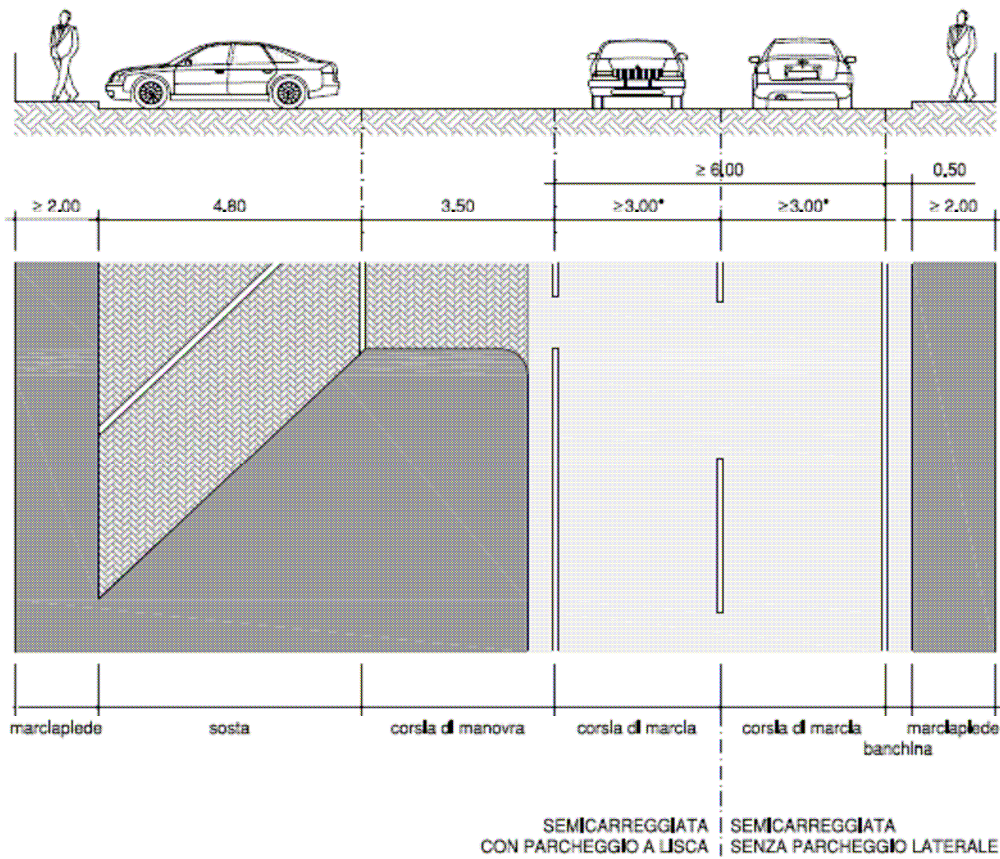

FIG. 11

SEZIONE TIPO STRADA DI QUARTIERE UNA CORSIA PER SENSO DI MARCIA



* larghezza corsia $\geq 3,50$ in presenza di TPL o traffico pesante

FIG. 12

**SEZIONE TIPO
STRADA DI QUARTIERE
DUE CORSIE PER SENSO DI MARCIA**

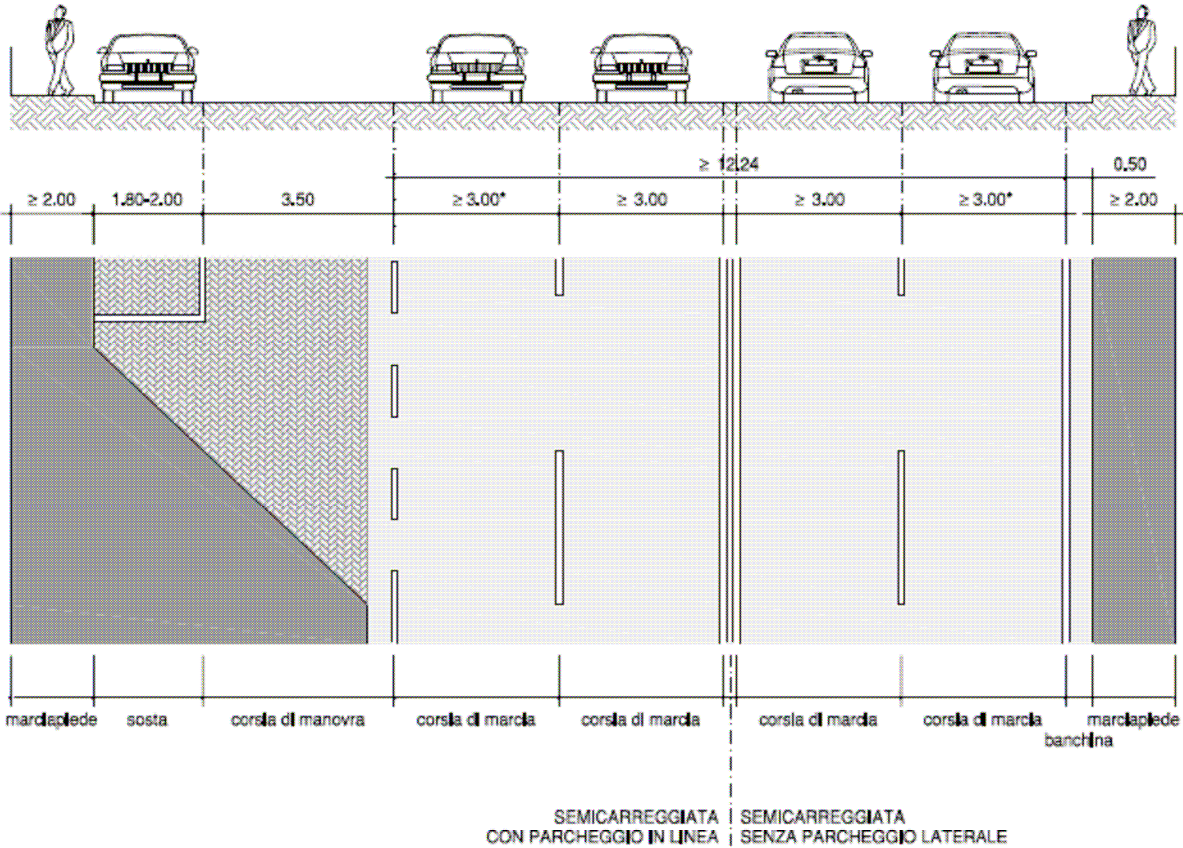

* larghezza corsia ≥ 3.50 In presenza di TPL o traffico pesante

FIG. 13

SEZIONE TIPO STRADA DI QUARTIERE DUE CORSIE PER SENSO DI MARCIA

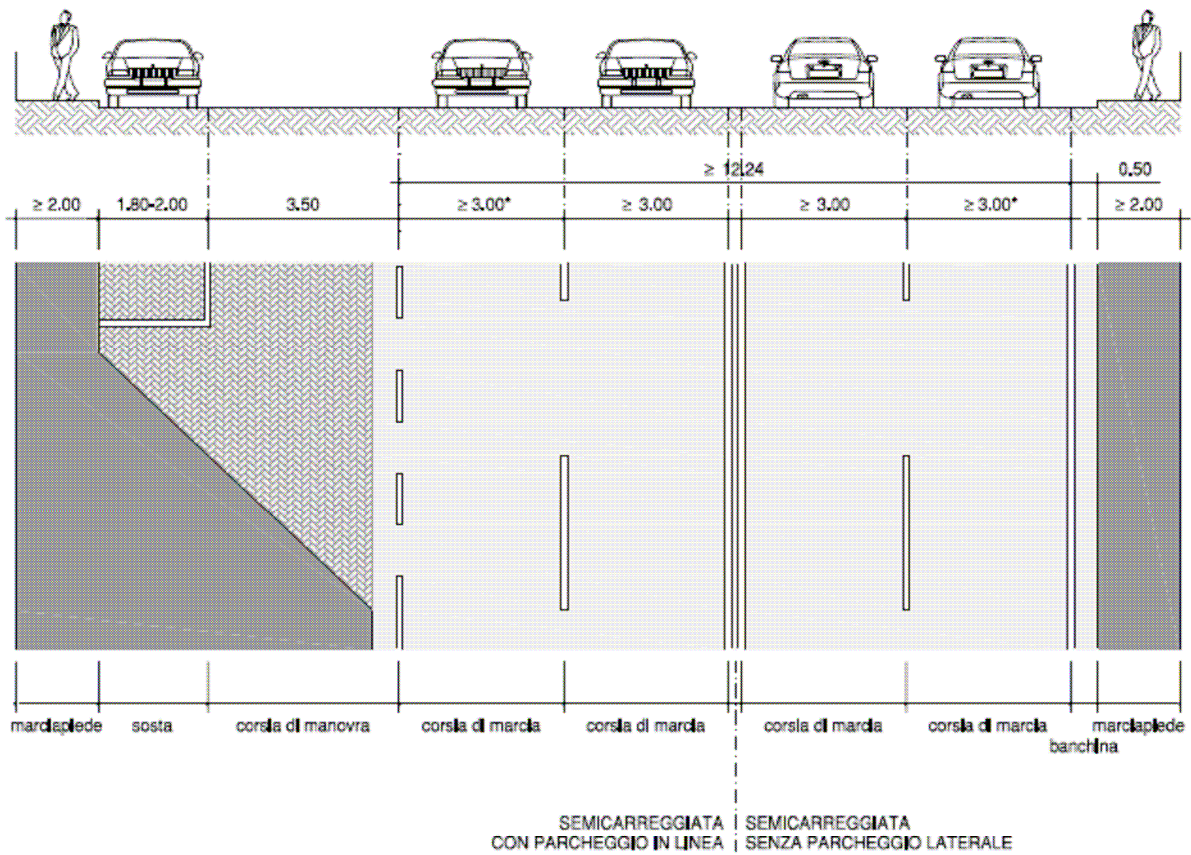

* larghezza corsia ≥ 3.50 in presenza di TPL o traffico pesante

FIG. 14

**SEZIONE TIPO
STRADA DI QUARTIERE
DUE CORSIE PER SENSO DI MARCIA**

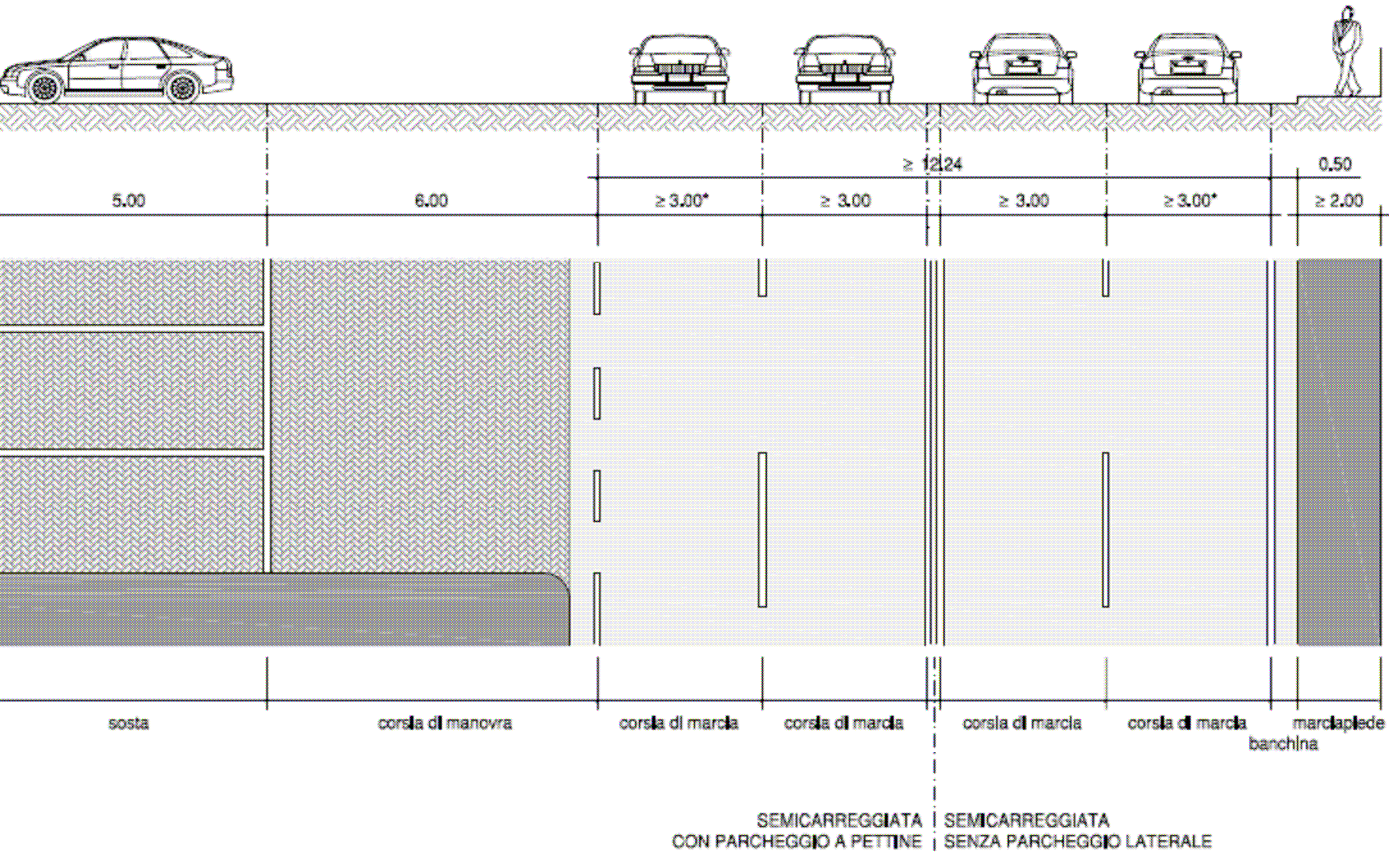
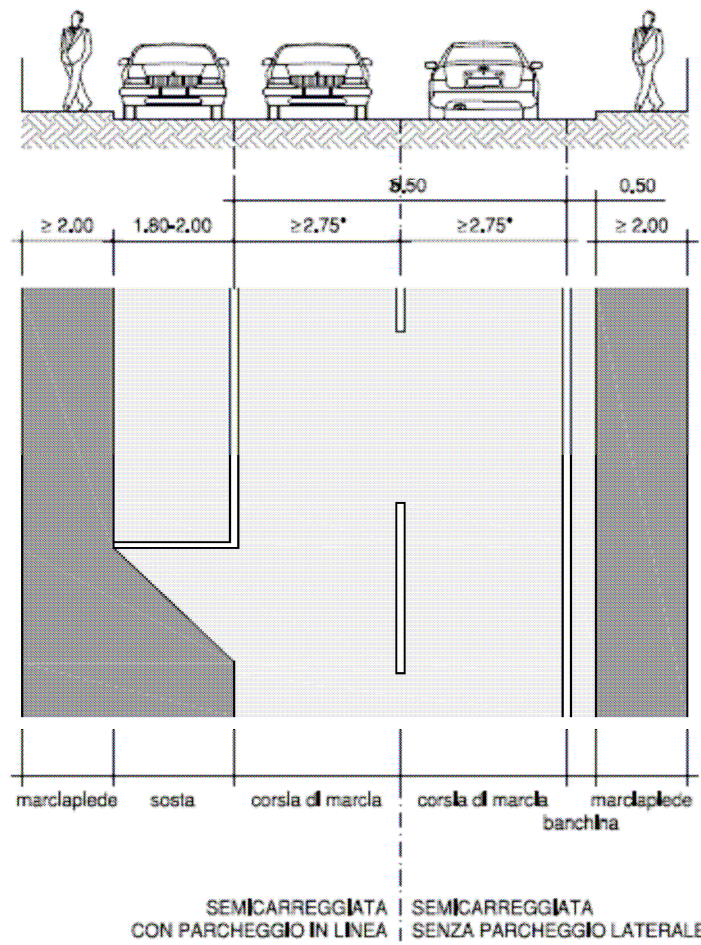

FIG. 15

SEZIONE TIPO STRADA INTERZONALE



* larghezza corsia ≥ 3.50 in presenza di TPL o traffico pesante

FIG. 16

SEZIONE TIPO STRADA INTERZONALE

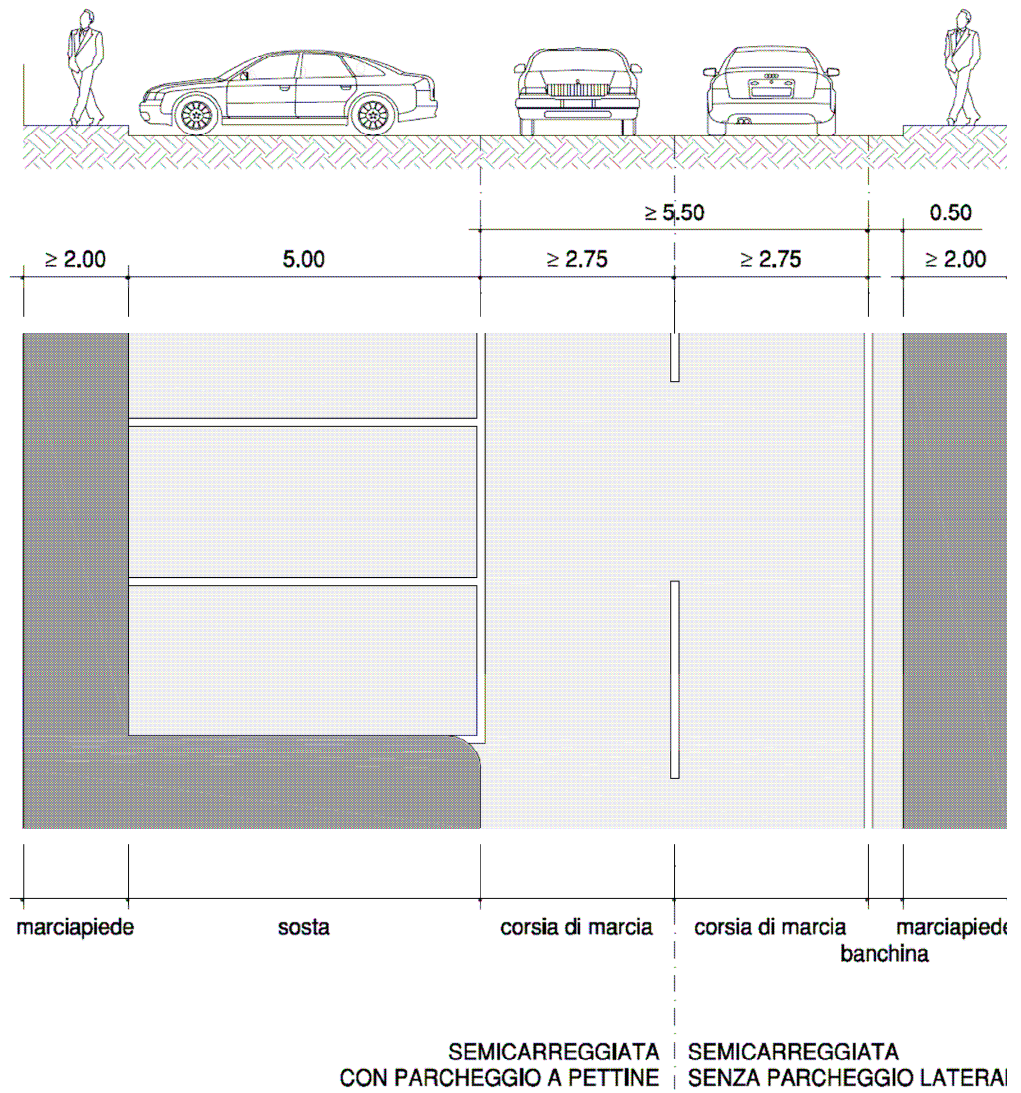

* larghezza corsia ≥ 3.50 in presenza di TPL o traffico pesante

FIG. 17

SEZIONE TIPO STRADA INTERZONALE

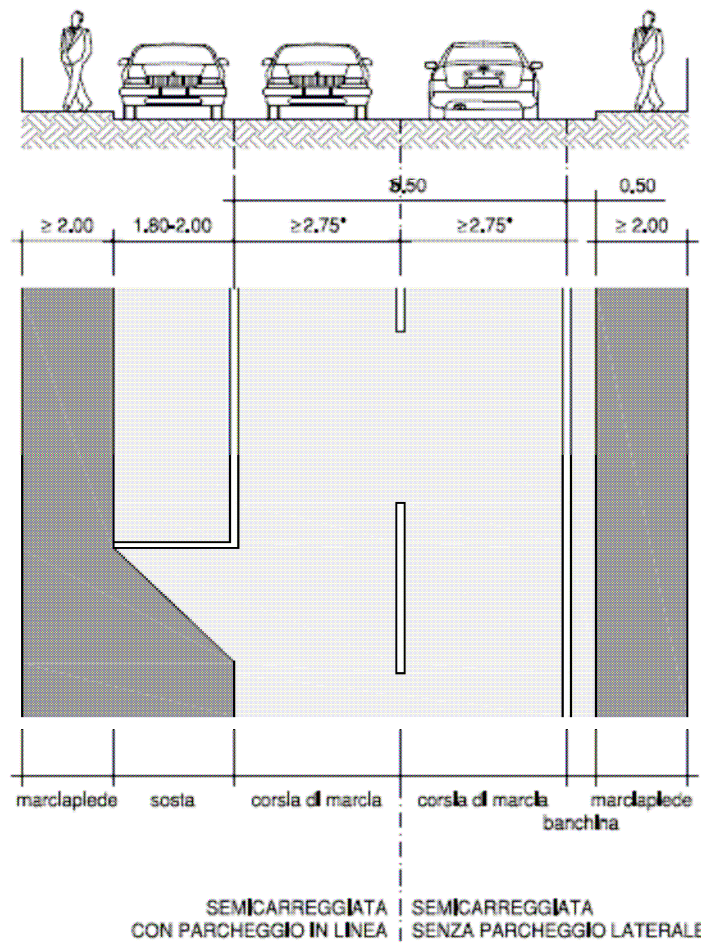

* larghezza corsia ≥ 3.50 in presenza di TPL o traffico pesante

FIG. 18

SEZIONE TIPO STRADA LOCALE

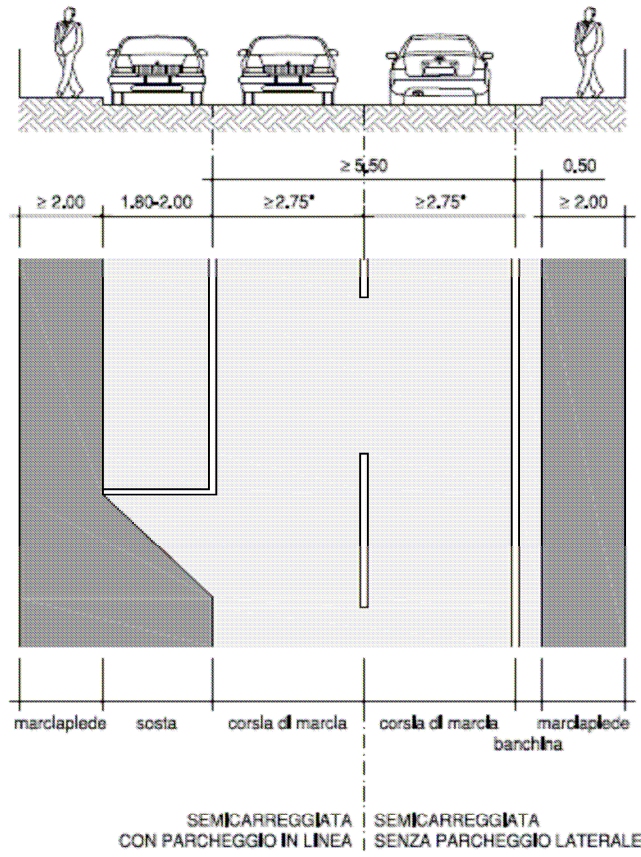

FIG. 19

SEZIONE TIPO STRADA LOCALE

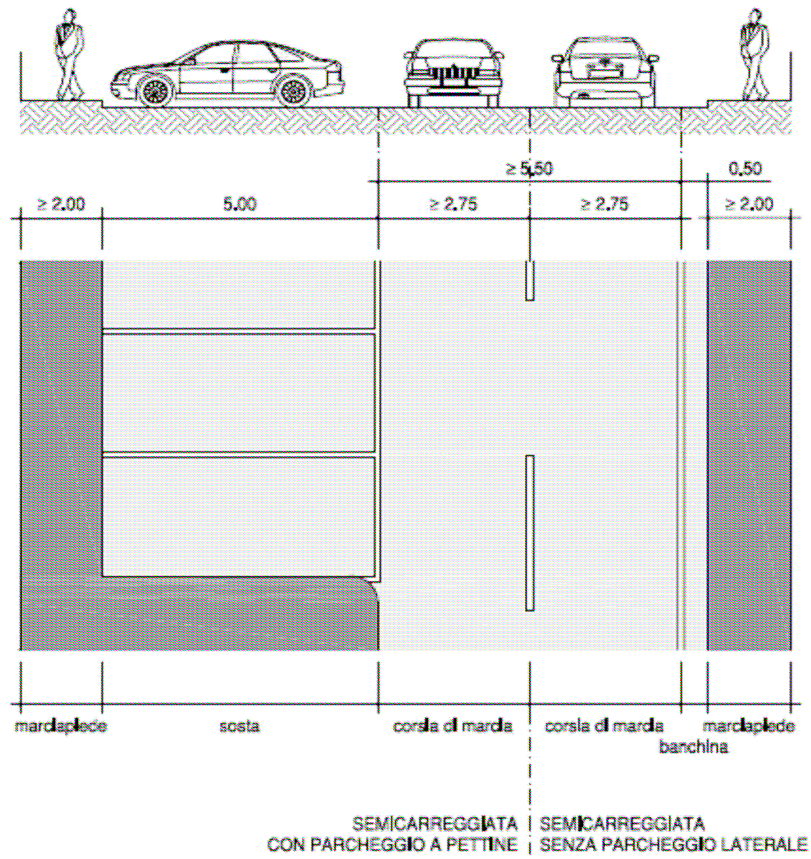

FIG. 20

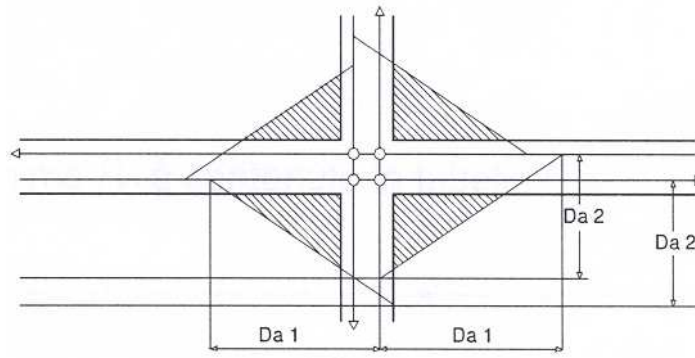

FIG. 22- Triangoli di visibilità per intersezioni con precedenza a destra

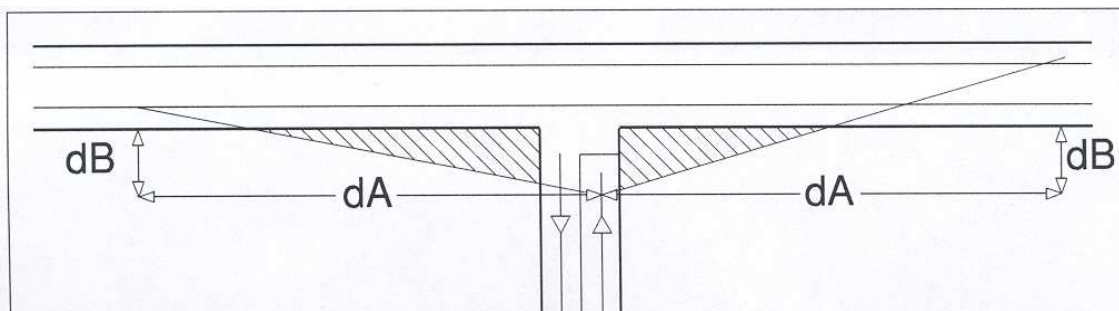

FIG. 23 - Triangoli di visibilità per intersezioni in cui sulla strada secondaria vige il segnale "Dare la precedenza" o "stop"

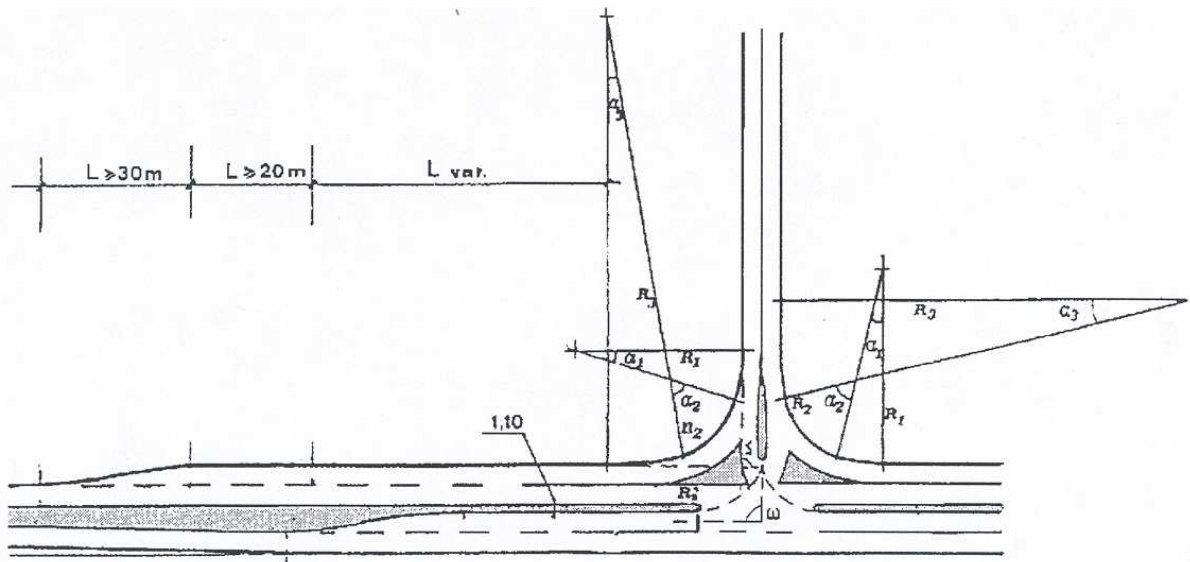

FIG. 24 - Parametri caratteristici per il tracciamento dei cigli delle intersezioni

LEGENDA: GEOM = elementi da dimensionare con metodi geometrici
 CINEM = elementi da dimensionare con metodi cinematici
 TRAF = elementi da dimensionare in base ai flussi di traffico

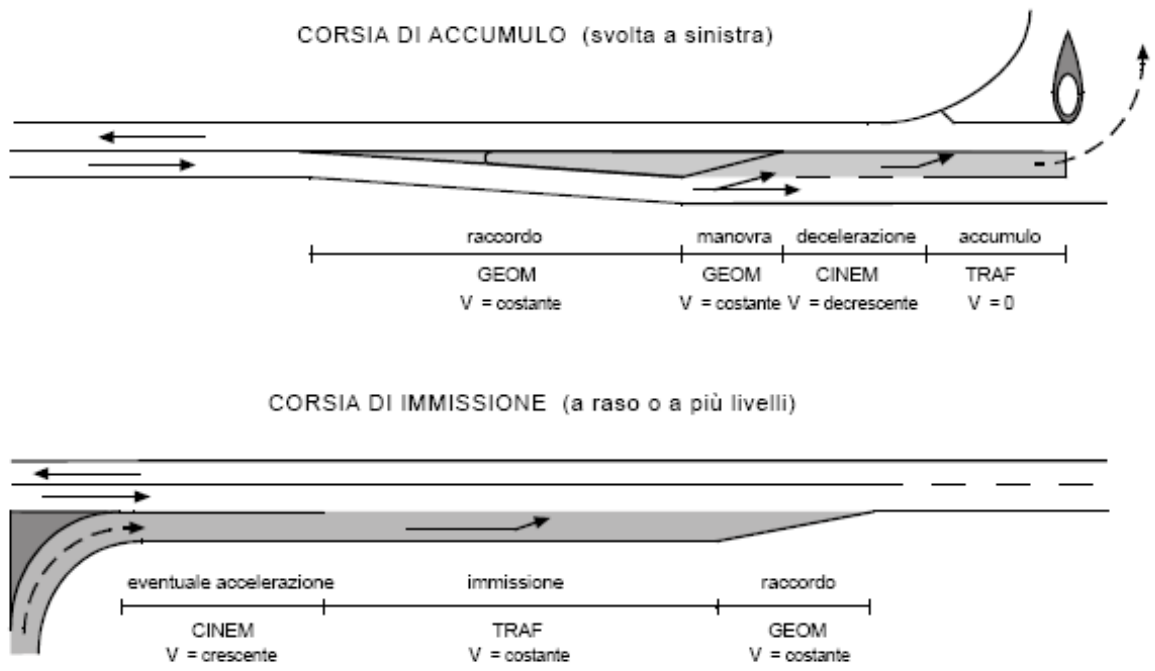

FIG. 25

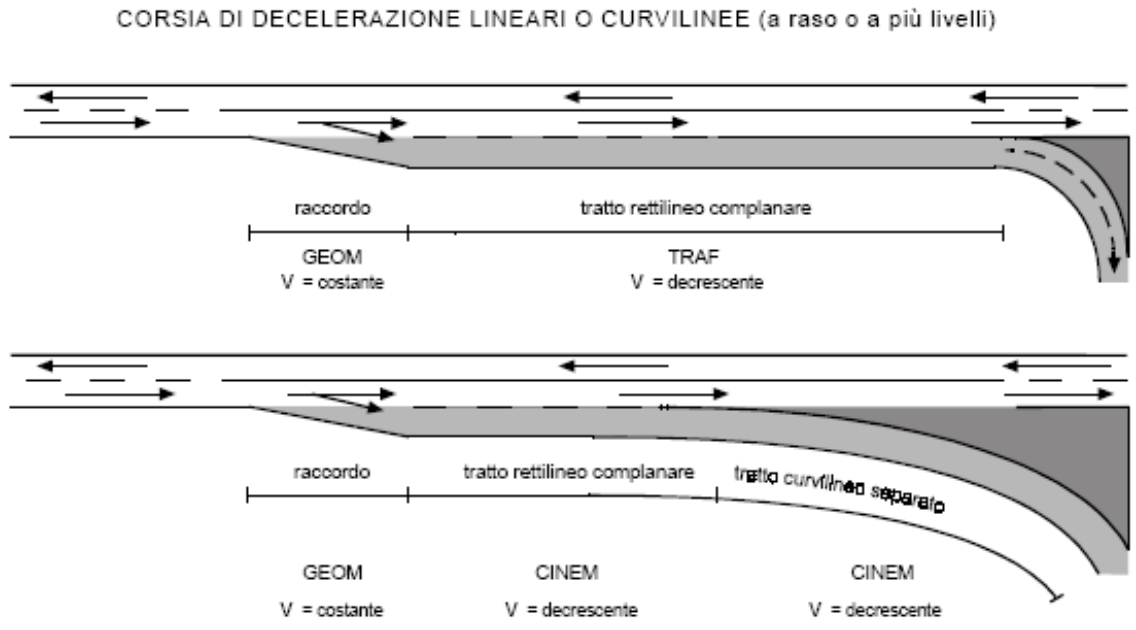

FIG. 26

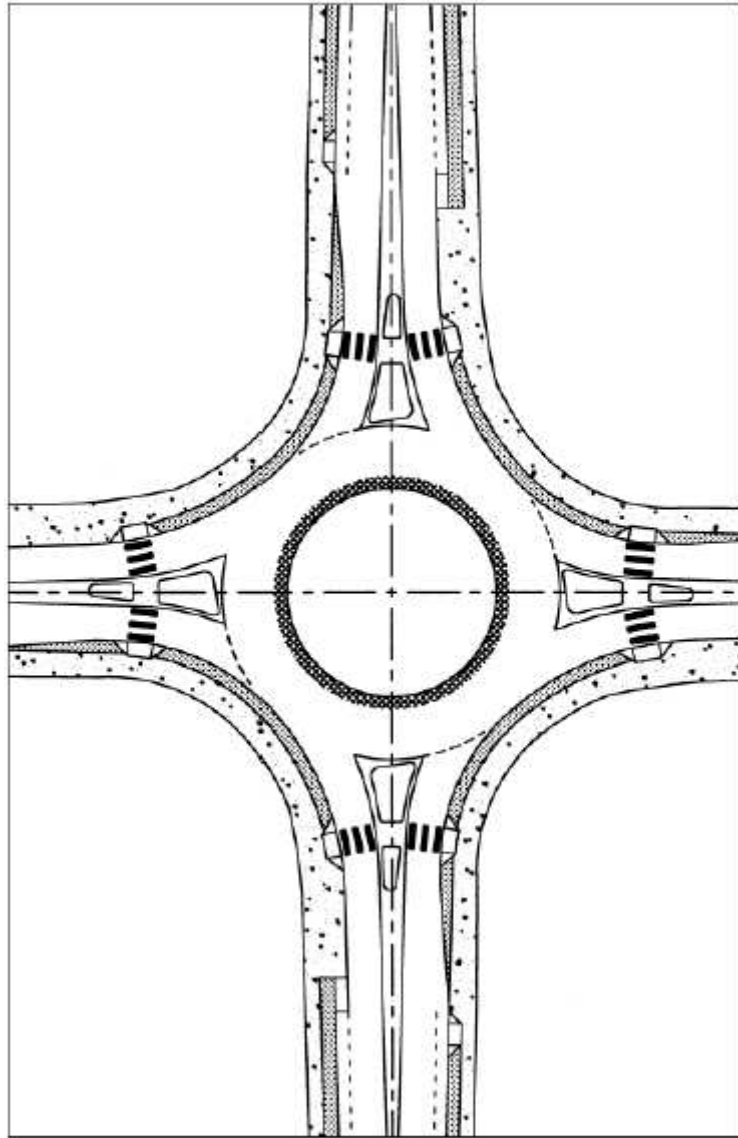

FIG. 27 Organizzazione circolatoria di una intersezione a rotatoria

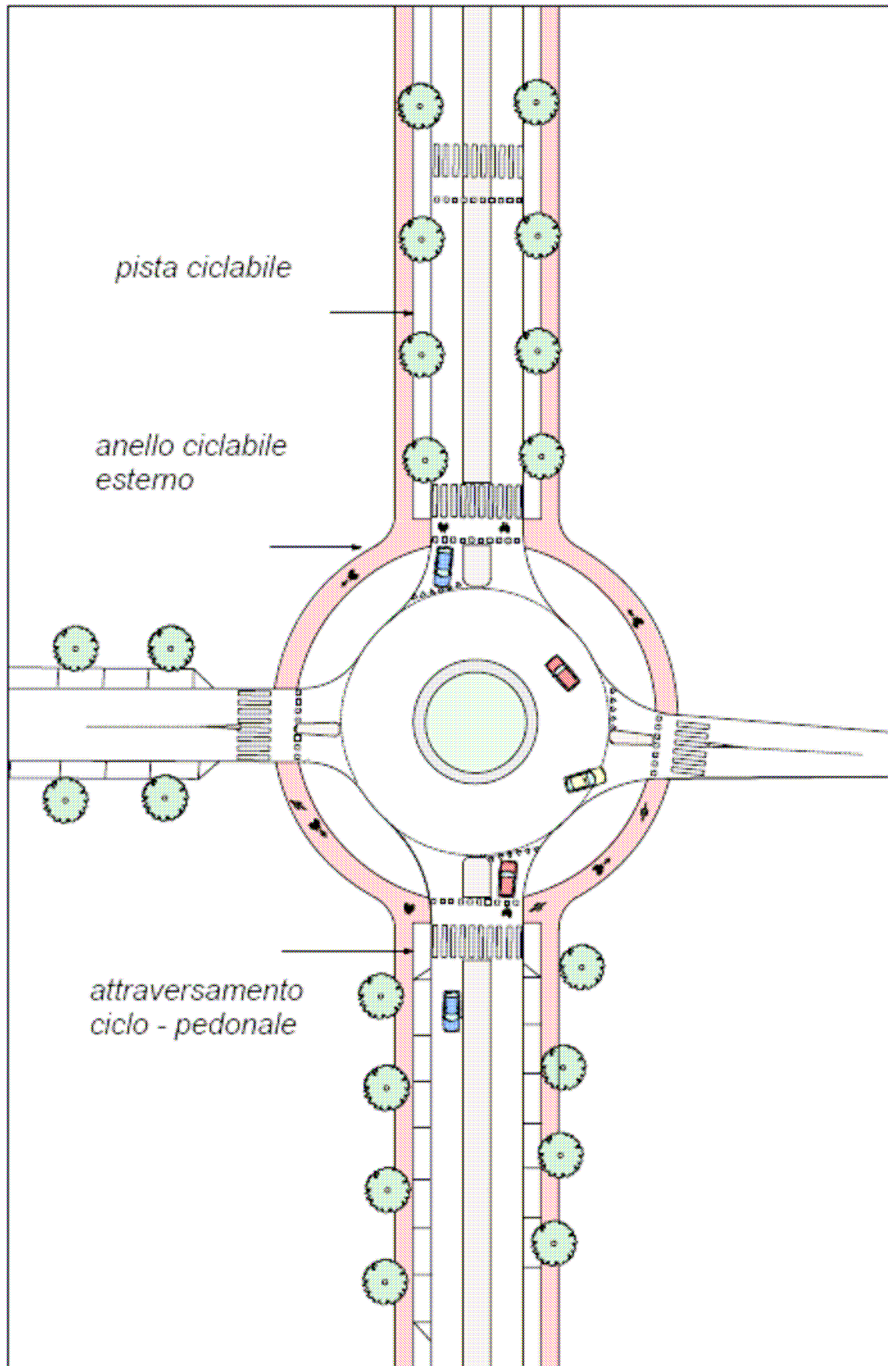

FIG 28 - Organizzazione planimetrica di una rotonda urbana

b_e	larghezza della corsia in entrata	R_A	raggio esterno
b_a	larghezza della corsia in uscita	R_I	raggio interno
b_k	larghezza dell'anello di circolazione	α	angolo d'entrata
$R_{e,1}$ e $R_{e,2}$	raggi di entrata	β	angolo di deviazione
$R_{a,1}$ e $R_{a,2}$	raggi di uscita	b	arretramento di $R_{e,2}$

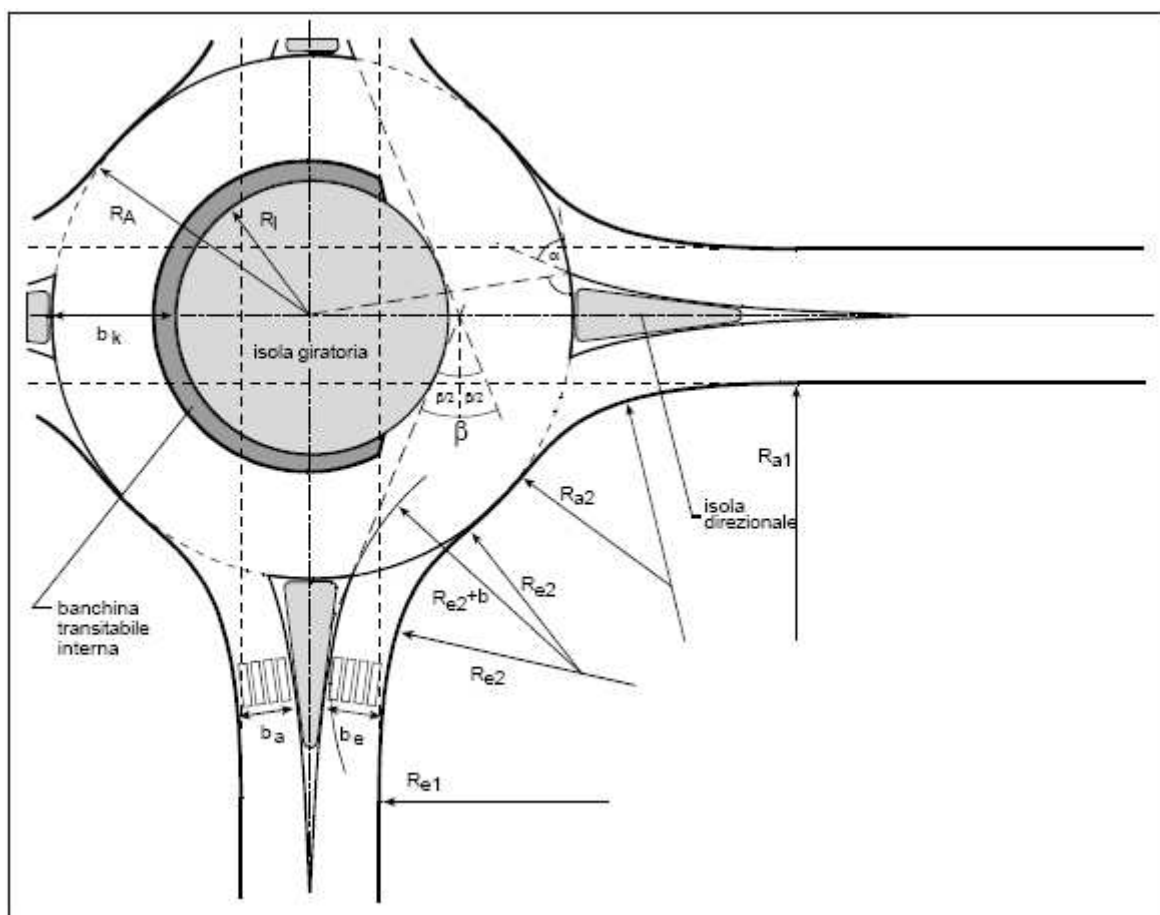

FIG 29 - Elementi geometrici caratteristici per il dimensionamento di una rotatoria

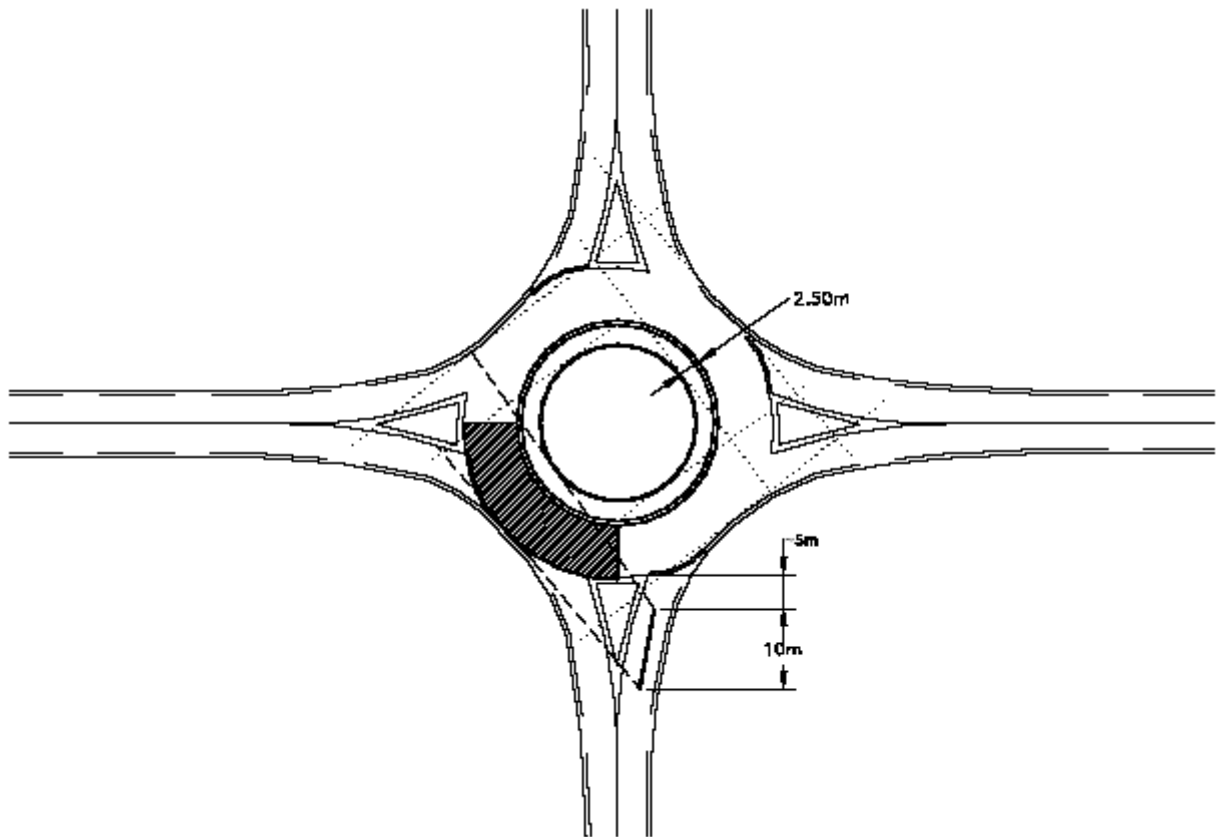

Fig 30 - Triangoli di visibilità in incrocio a rotatoria

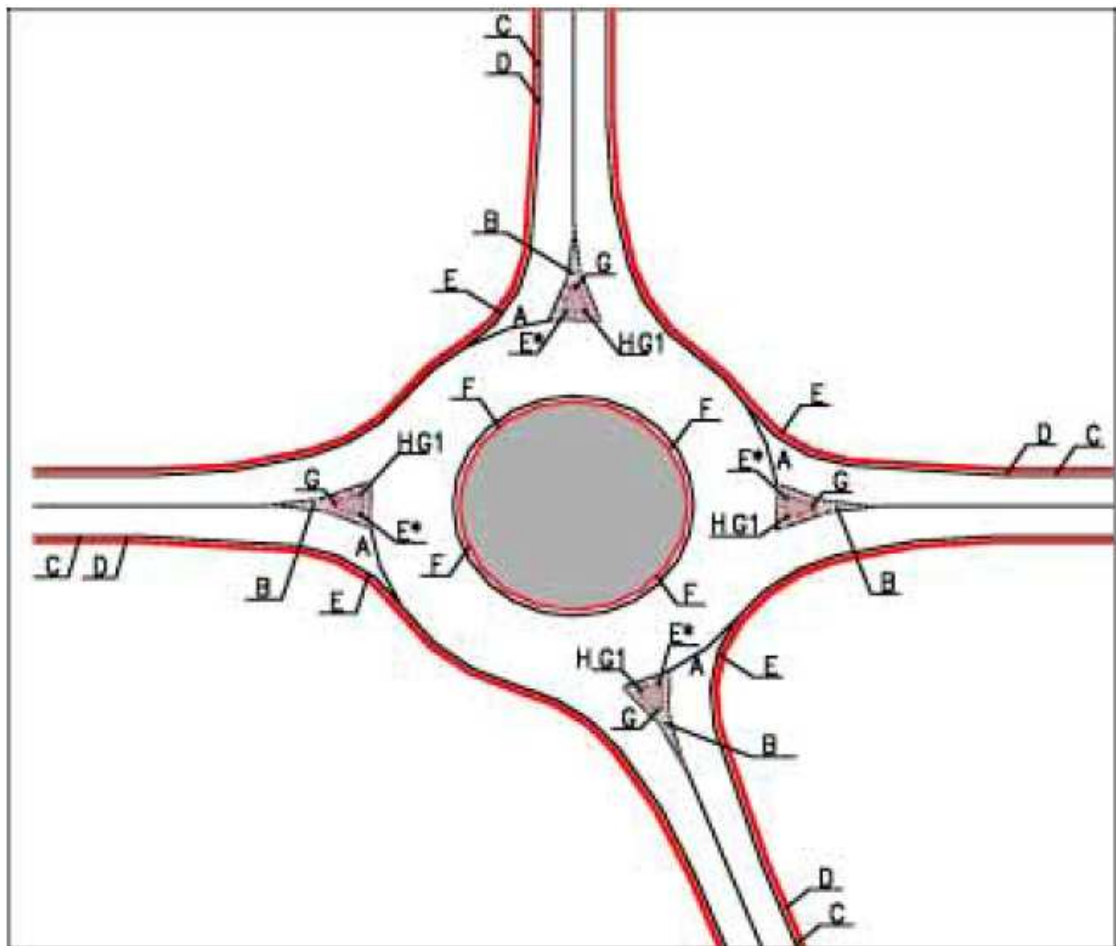

Fig 31 - Posizionamento della segnaletica verticale e orizzontale nelle rotatorie

Sigla elemento	Posizione	Descrizione	Segnale
A	Rami d'entrata	Segnaletica orizzontale Figura II 433 Art.144 D.P.R.16/12/92 n.495	
B	Isole di separazione	Segnaletica orizzontale Figura II 446 Art.150 D.P.R.16/12/92 n.495	

Fig 32 - segnaletica orizzontale e verticale nelle rotatorie





Sigla elemento	Posizione	Descrizione	Segnale
C	Rami d'entrata	Segnaletica verticale Figura II 238 Art.127 D.P.R.16/12/92 n.495	
E, E*	Rami d'entrata	Segnaletica verticale Figura II 36 Art.106 e Figura II 84 Art.122 D.P.R.16/12/92 n.495	
F	Isola centrale	Segnaletica verticale Figura II 80 Art.122 e	
G	Isole di separazione	Segnaletica verticale delineatori speciali di ostacolo Figura II 472 Art.177 D.P.R.16/12/92 n.495	
H	Isole di separazione	Segnaletica verticale Figura II 248 e 249 Art.128 D.P.R.16/12/92 n. 495	

Fig 33 - segnaletica verticale nelle rotonde

(1) Ove la segnaletica verticale non garantisca una sufficiente percezione dell'isola di separazione va prevista la posa di delineatori speciali di ostacolo Fig. II 472 Art. 177 D.P.R. 495/92.

STALLI DI SOSTA TIPO

Misure minime stalli di sosta

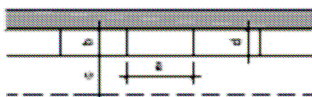
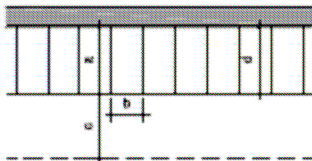
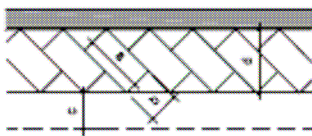
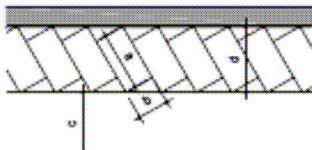
SCHEMA	a lunghezza stallo	b larghezza stallo	c larghezza spazio di manovra	d proiezione stallo
 <p>In linea</p>	5,00 m	2,00 ¹ m	3,50 ¹ m	2,00 m
 <p>a pettine</p>	5,00 ¹ m	2,40 m	5,00 m	5,00 m
 <p>a isca 45°</p>	4,50 m	2,30 m	2,75 m	4,80 m
 <p>a isca 30°</p>	4,45 m	2,30 m	4,60 m	5,00 m

¹ riducibile a 4,80 m su strade esistenti

² riducibile a 1,80 m su strade esistenti

³ riducibile in casi particolari a 2,75 m su strade esistenti purché rimanga un canale libero sufficiente per il transito del veicolo di emergenza.

Fig 34

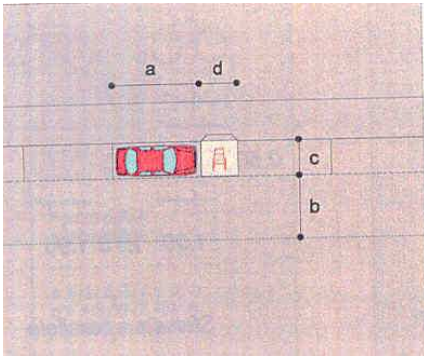

Parceggio Longitudinale alla carreggiata ("in linea")

$a + d \geq 6,00$ metri
 $b \geq 3,00$ metri
 $c =$ da 1,80 a 2,00 metri
 $d \geq 1,40$ metri

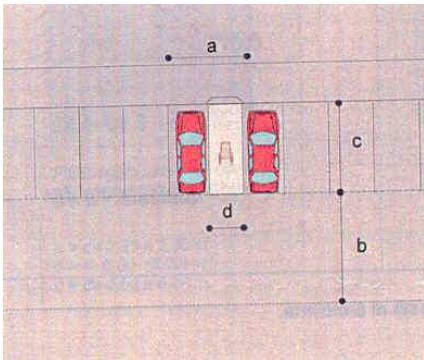

Parceggio perpendicolare alla carreggiata ("a pettine")

$a \geq 3,20$ metri
 $b \geq 6,00$ metri
 $c = 5,00$ metri
 $d \geq 1,40$ metri

Fig 35

ASSONOMETRIA

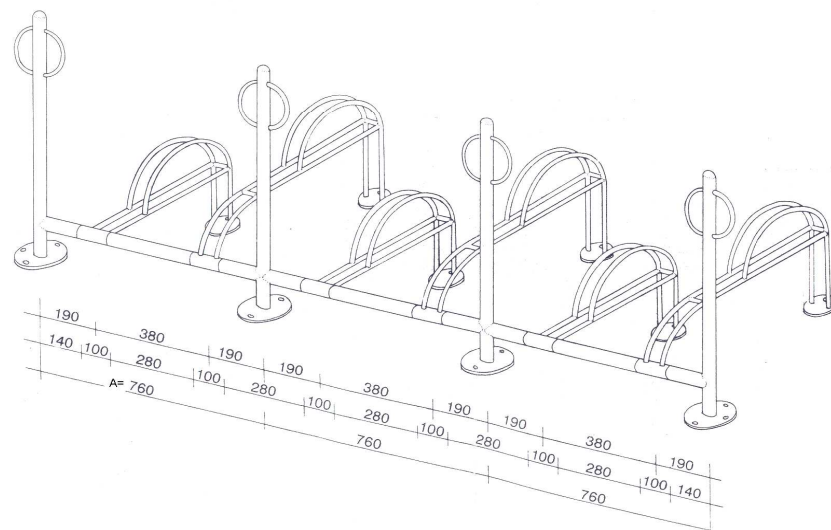

Fig 36

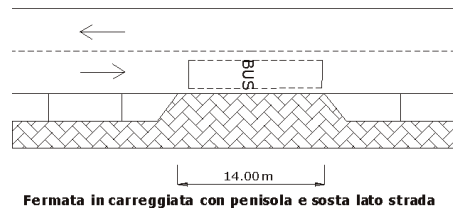
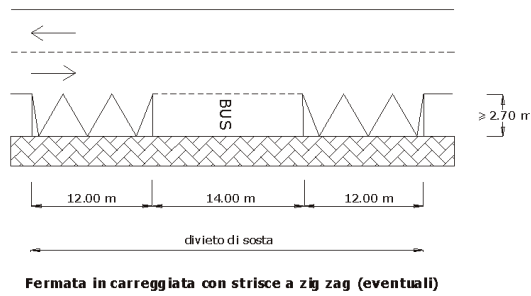
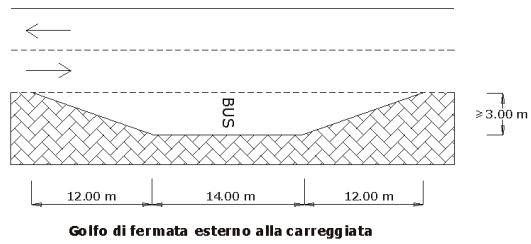

Fig 37 - Tipologia fermata trasporto pubblico

FERMATA BUS
SU STRADA CON SOSTA LATERALE

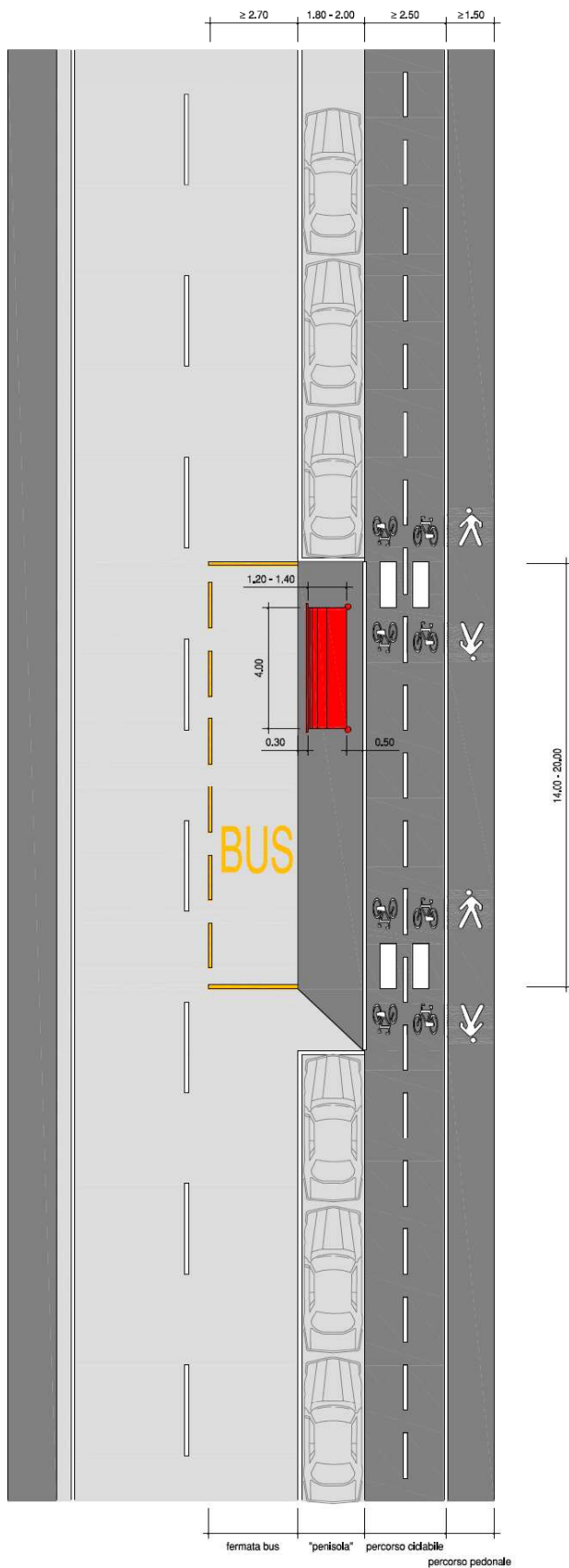
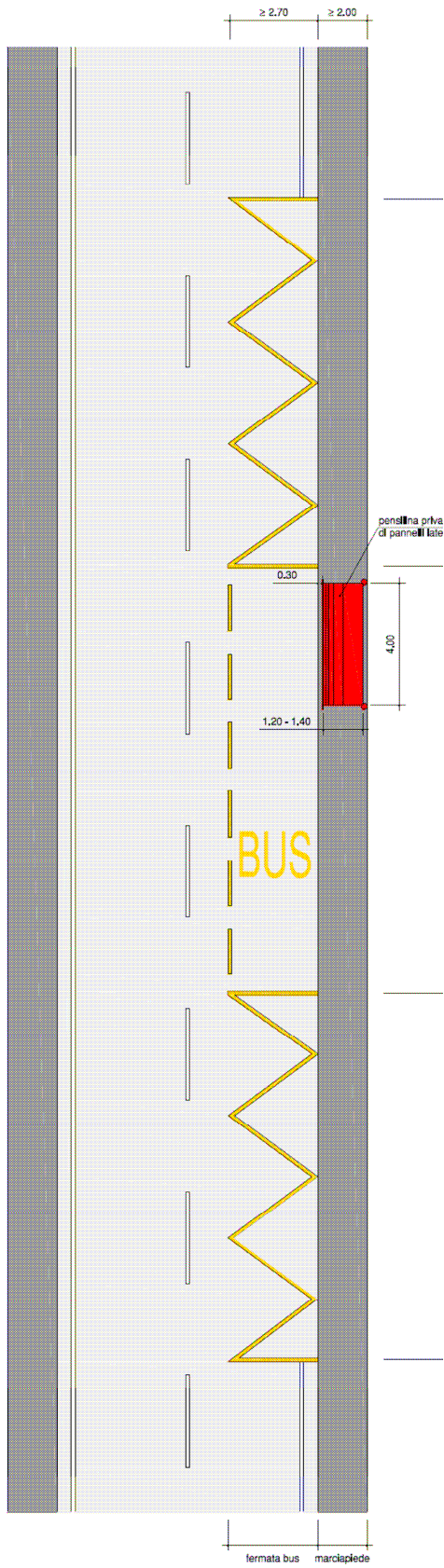

Fig 38

FERMATA BUS
SU STRADA SENZA SOSTA



FERMATA BUS
SU STRADA SENZA SOSTA

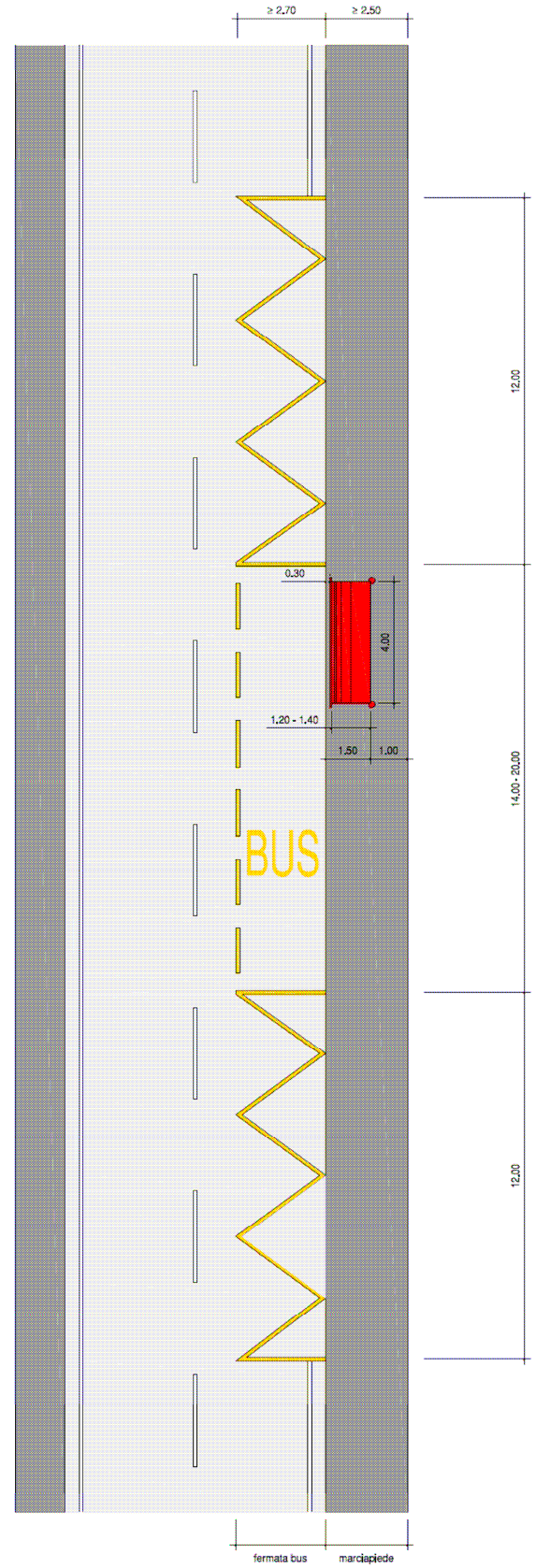

Fig 39

FERMATA BUS
SU ISOLA MEDIANA

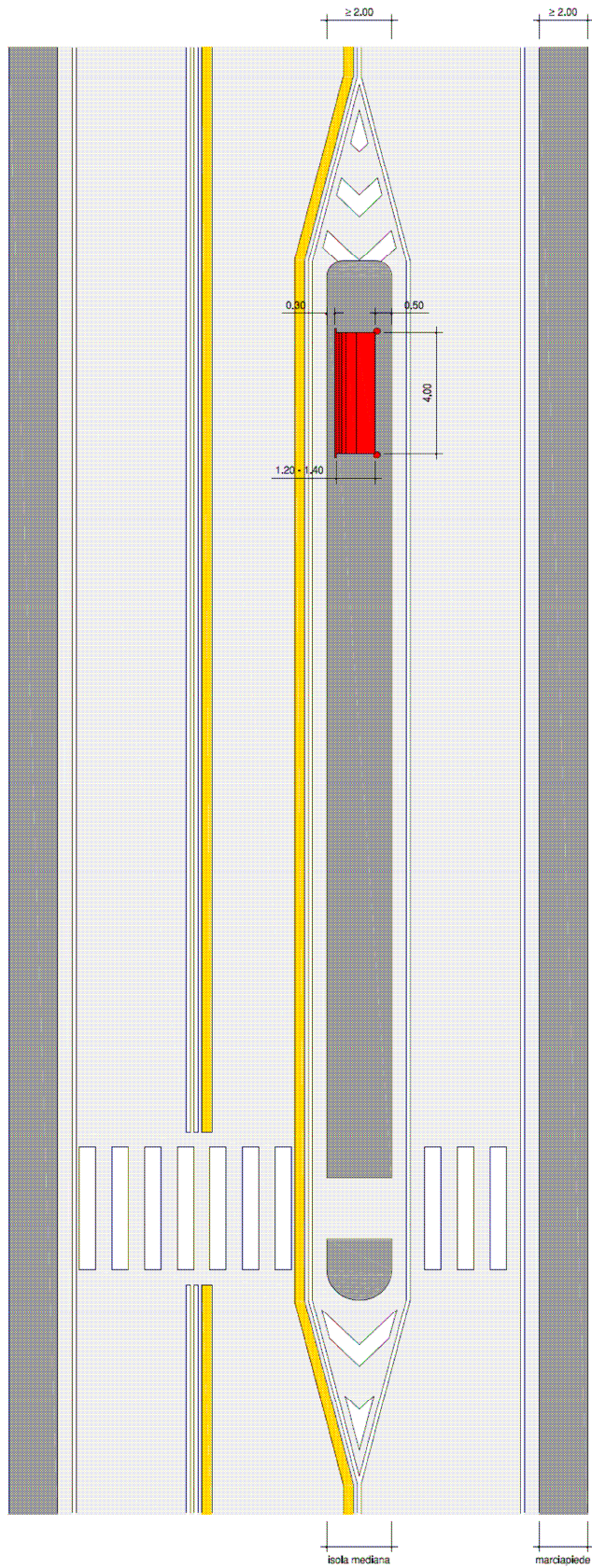
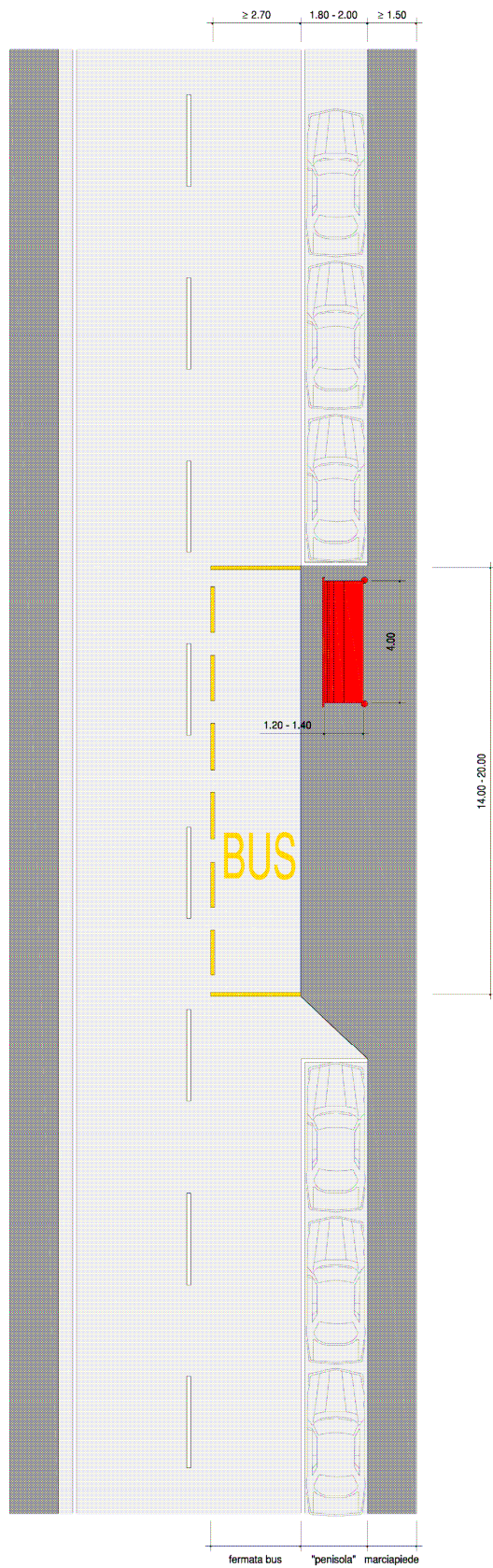

Fig 40

FERMATA BUS
SU STRADA CON SOSTA LATERALE



FERMATA BUS
SU STRADA SENZA SOSTA

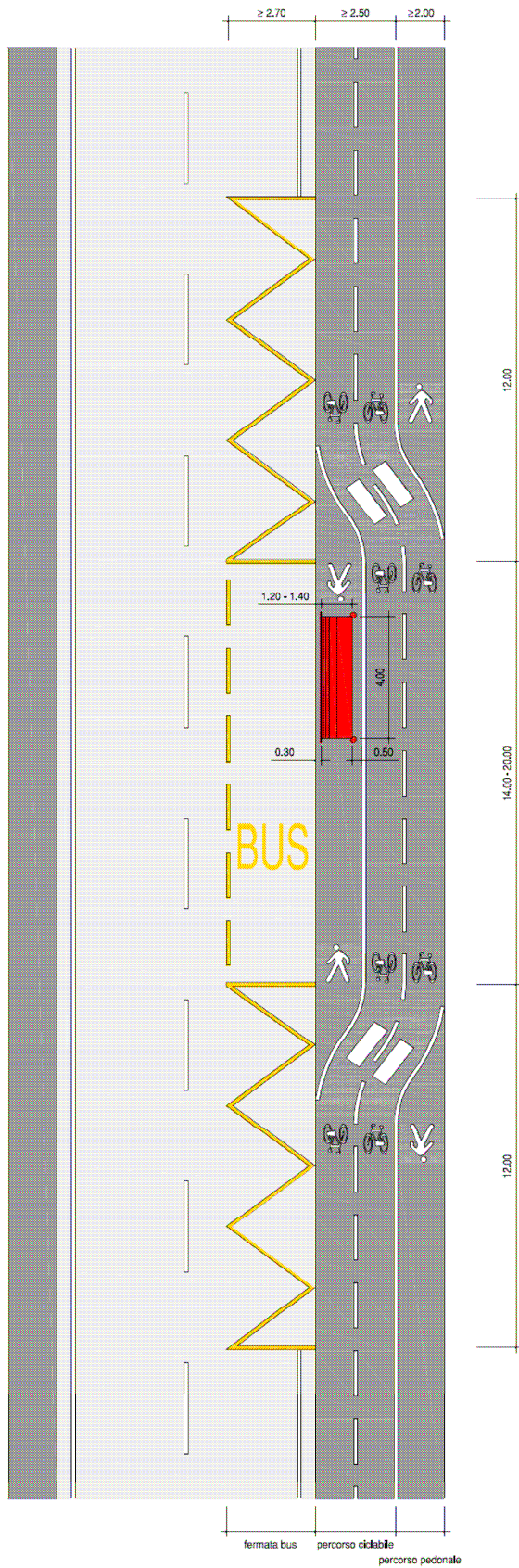

Fig 41

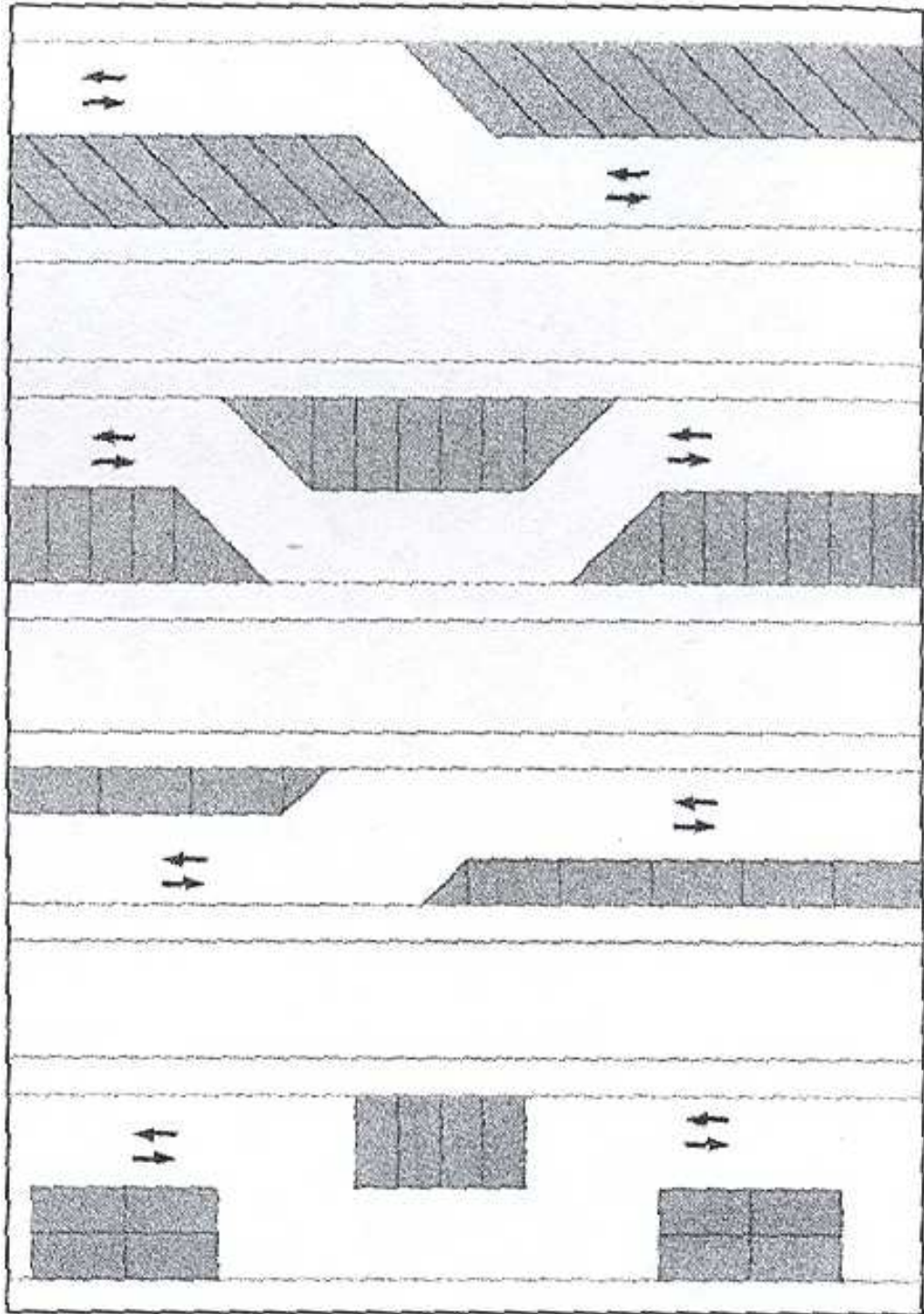

Fig 42 - Esempio di chicane

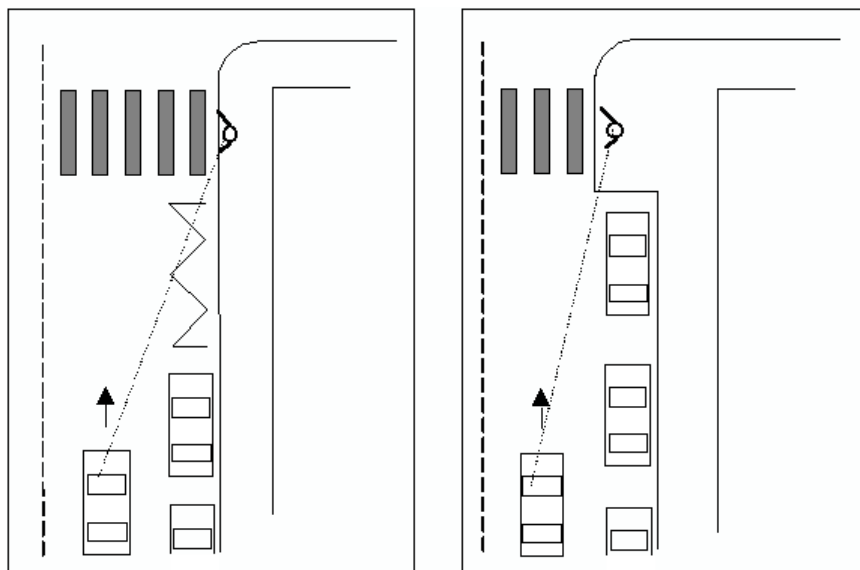

Fig. 43 - Esempi di disposizione della sosta in prossimità dell'intersezione.

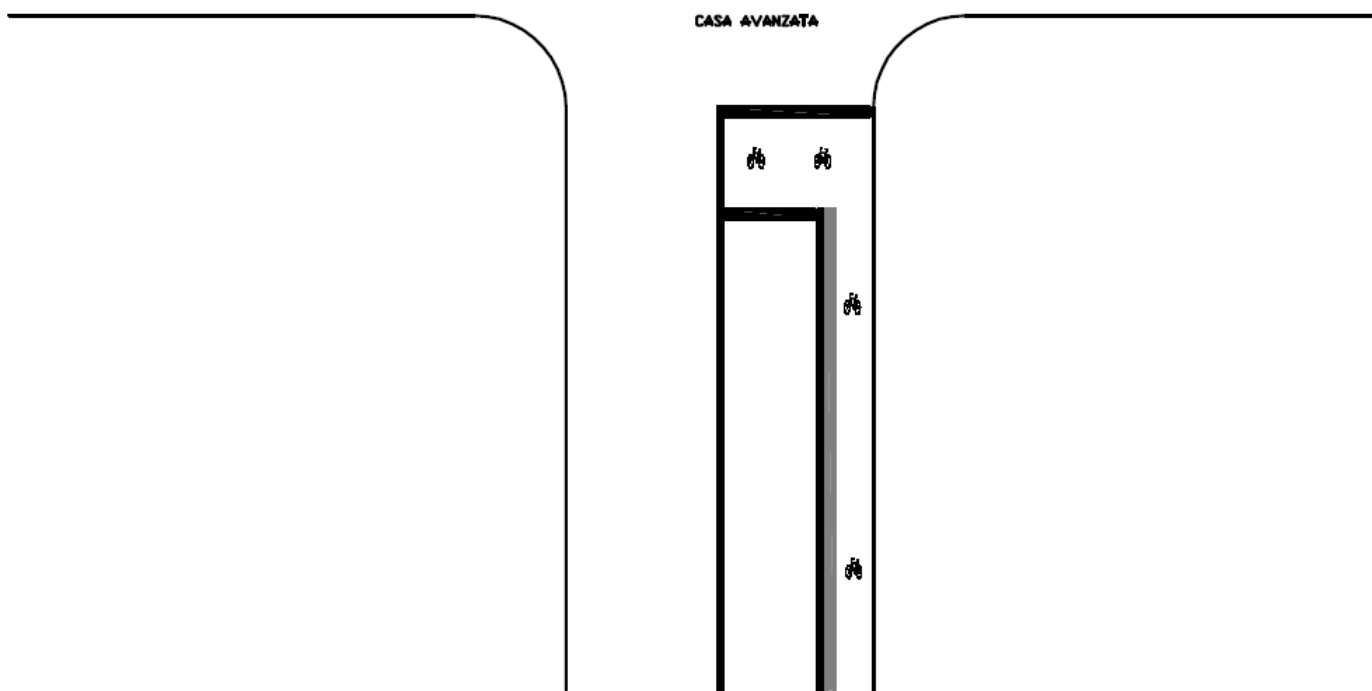
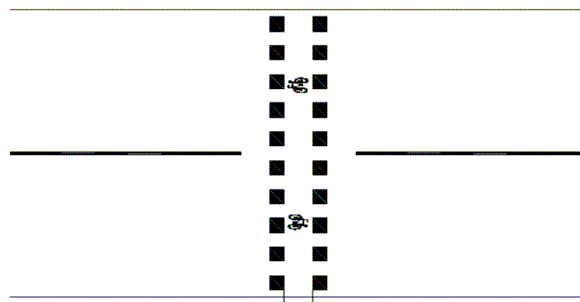
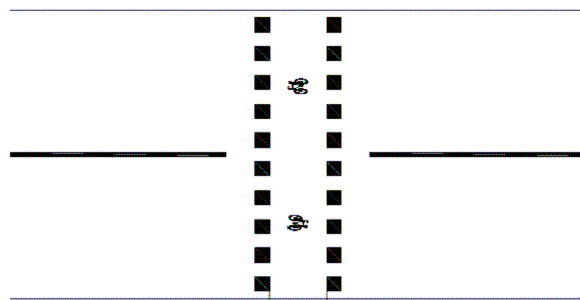

Fig. 44 - Casa avanzata



ATTRAVERSAMENTO CICLABILE A SENSO UNICO



ATTRAVERSAMENTO CICLABILE A DOPPIO SENSO



ATTRAVERSAMENTO PEDONALE E CICLABILE

Fig. 45 – Attraversamenti ciclabili